

Notice d'utilisation Pèse-bébé

KERN MBA

Type TMBA-B

Version 2.0

2021-12

F



TMBA_B-BA-f-2120



KERN MBA

Version 2.0 2021-12

Notice d'utilisation

Pèse-bébé

Contenu

1	Caractéristiques techniques	5
2	Déclaration de conformité	7
2.1	Explication des symboles graphiques des dispositifs médicaux	7
3	Aperçu de l'appareil	10
3.1	Dimensions.....	11
3.2	Vue d'ensemble des affichages.....	11
3.3	Vue d'ensemble du clavier.....	13
4	Indications fondamentales (généralités)	14
4.1	Utilisation destinée.....	14
4.2	Utilisation conforme.....	14
4.3	Utilisation non conforme à l'usage / Contre-indications	15
4.4	Garantie	15
4.5	Vérification des moyens de contrôle.....	16
4.6	Contrôle de fiabilité	16
4.7	Signaler un incident grave.....	16
5	Indications de sécurité générales	17
5.1	Observer les indications dans la notice d'utilisation.....	17
5.2	Formation du personnel.....	17
5.3	Prévention de la contamination.....	17
5.4	Préparatif de l'usage	18
6	Compatibilité électromagnétique (CEM)	19
6.1	Généralités	19
6.2	Interférences électromagnétiques.....	21
6.2.1	Chute de puissance.....	21
6.3	Résistance aux interférences électromagnétiques.....	22
6.3.1	Caractéristiques de fonctionnement essentielles.....	25
6.4	Distances minimum.....	25
7	Transport et stockage	26
7.1	Contrôle à la réception de l'appareil	26
7.2	Emballage / réexpédition	26
8	Déballage, installation et mise en service	27

8.1	Lieu d'installation, lieu d'utilisation	27
8.2	Déballage	27
8.3	Etendue de la livraison.....	27
8.4	Implantation.....	28
8.5	Fonctionnement à batterie	28
8.6	Branchement au réseau (en option)	31
8.7	Équipement optionnel des blocs-secteur	31
8.8	Première mise en service.....	31
9	Fonctionnement	32
9.1	Pesage	32
9.2	Tarage	32
9.3	Fonction hold (fonction pesée à l'état immobile).....	33
9.4	Auto off (Fonction de coupure automatique).....	34
9.5	Usage de la toise de mesure optionnelle MBA-A01	35
9.6	Usage de l'interface optionnelle WIFI de l'équipement YMI-A01 (TMBA-A02-A)	36
9.6.1	Fonction d'imprimante	37
9.6.2	Commandes à distance.....	37
10	Menu	38
10.1	Navigation dans le menu	38
10.2	Aperçu des menus	39
11	Messages d'erreur	40
12	Maintenance, entretien, élimination	41
12.1	Nettoyage.....	41
12.2	Nettoyer / désinfecter	41
12.3	Stérilisation.....	41
12.4	Maintenance, entretien.....	41
12.5	Mise à la ferraille	41
13	Aide succincte en cas de panne.....	42
14	Étalonnage	43
14.1	Durée de validité de l'étalonnage (état actuel en Allemagne D).....	44
15	Ajuster	45
16	Équipement (en option)	47

1 Caractéristiques techniques

KERN	MBA 10K-3M
Numéro d'article / Type	TMBA 15K-3M-B
Plage de pesée (max)	15 kg
Charge minimale (Min)	0.1 kg
Lisibilité (d)	0.005 kg
Echelon d'étalonnage (e)	0.005 kg
Exactitude de la vérification initiale	jusqu'à 2,5 kg = 0,5 e >2,5 kg-10 kg = 1 e >10 kg – 15 kg = 1,5 e
Linéarité	0.005 kg
Afficheur	LCD hauteur de chiffres de 25mm
Poids d'ajustage recommandé n'est pas joint (catégorie)	15 kg (M1)
Essai de stabilité (typique)	3 sec.
Temps de préchauffage	10 min
Température fonctionnement	10 °C - +40 °C
Stockage et environnement de transport	-10 à +60°C, et 30% à 90% d'humidité relative Pression atmosphérique: 700-1060 hPa
Degré hygrométrique	max. 80 % (non condensant)
Pression atmosphérique (kPa)	70kpa-106kpa
Tension d'entrée	100 V - 240 V, 50 / 60 Hz
Tension de sortie Approvisionnement en courant	12V/DC / 500mA/DC
Usage de la batterie	6 x 1,5 V AA
	Durée de travail de la batterie: sans WiFi installé: 50 heures
Auto Off	après 30, 60, 180 sec. ou Off sans changement de charge
Dimensions complètement assemblé (larg. x profond. x haut.) mm	890 x 470 x 175
Coque de pesée pour nourrissons (larg x prof x haut) mm	600 x 260
Poids kg (net)	4.6

Etalonnage selon 2014/31/EU	Classe III
Produit médical conformément à 93/42/EEC	Catégorie I (avec fonction de mesure)
Toise de mesure de la taille, montée, en option	MBA-A01, gamme de mesure 40 - 80 cm
WIFI	Interface WIFI, comme option de compagnie

2 Déclaration de conformité

Vous pouvez trouver la déclaration UE/CE en ligne sur:

www.kern-sohn.com/ce



Pour les balances étalonnées (= balances homologuées), la déclaration de conformité est incluse dans la livraison.

Seules les balances étalonnées sont considérées comme un dispositif médical.

2.1 Explication des symboles graphiques des dispositifs médicaux



Toutes les balances médicales avec cette identification satisfont aux directives suivantes:

1. 2014/31/EU: Directive pour balances non-automatiques
2. 93/42/EG: Directive pour produits médicaux



Les balances qui portent cette marque, sont homologuées selon la catégorie d'exactitude III de la directive CE 2014/31/EU. La précision de la balance, voir chapitre 1 "Caractéristiques techniques"

WF 202795

Désignation du numéro de série de chaque appareil; apposé sur l'appareil et sur l'emballage

(numéro à titre d'exemple)



Identification de la date de fabrication du produit médical.

(année et mois à titre d'exemple)

2021-02



"Svp. tenir compte des documents adjoints"
ou "Svp. tenir compte de la notice d'utilisation"



Observer la notice d'utilisation.



Observer la notice d'utilisation.



Identification du fabricant du produit médical avec
adresse

Kern & Sohn GmbH
Ziegelei 1
72336 Balingen,
Allemagne
www.kern-sohn.com



Appareil électro-médical avec additif pour type B

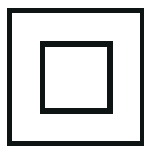

Outil de la classe de protection II



N'évacuez pas les appareils usagés par les ordures
ménagères!

Ils peuvent être remis aux stations de collecte
communales.

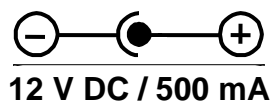

Indication de la tension d'alimentation de la balance avec indication de la polarité



Tension d'alimentation courant continu



Information



Gardez les bébés qui se trouvent sur la coque de pesée sous surveillance constante pour éviter leur chute. Tenez compte des consignes sur la coque de pesée!

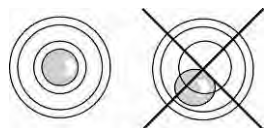

Niveler la balance avant l'usage

3 Aperçu de l'appareil



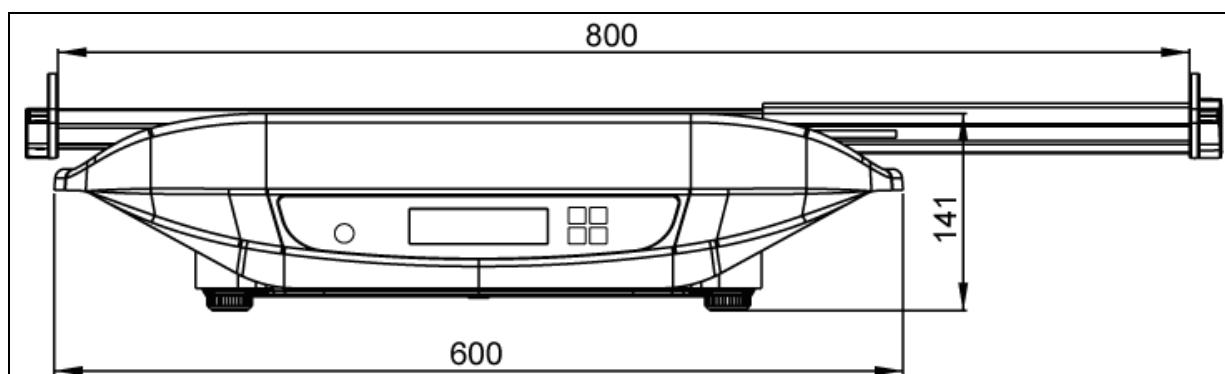

1. Toise de mesure mécanique (en option)
2. Coque de pèse-bébés
3. Panneau à touches
4. DEL
5. Bulle d'air
6. Branchement secteur
7. Pieds en caoutchouc (hauteur réglable)
8. Compartiment à batteries / interrupteur d'ajustage dedans
9. Compartiment WIFI

3.1 Dimensions

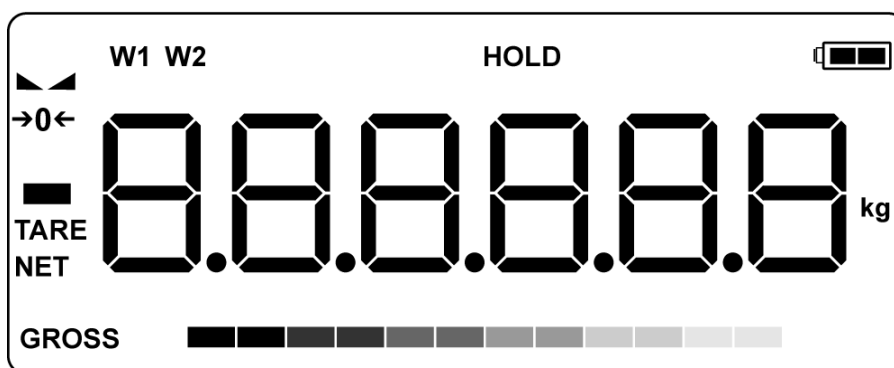

3.2 Vue d'ensemble des affichages







Afficheur	Désignation	Description
BRUT	Affichage du poids brut	Illuminé quand le poids brut du nourrisson est affiché
NET	Afficheur du poids net	Illuminé quand le poids net du nourrisson est affiché Illuminé quand la balance a été tarée
TARE	Affichage de tarage	Illuminé quand la balance a été tarée
→0←	Affichage de remise à zéro	Si la balance n'indiquait pas exactement le zéro malgré un plateau déchargé, appuyer sur la touche  . Après un court temps d'attente, votre balance est remise à zéro.

	Affichage de la stabilité	La balance est dans un état stable
W1 – W2	Affichage gamme de pesée	Illuminé si la charge se trouve à l'intérieur de la gamme affichée
HOLD	Fonction HOLD	Est affiché pendant la fonction Hold active
	Symbole de pile rechargeable	S'allume lorsque la tension a baissé en dessous du minimum prescrit.
		S'allume lorsque la capacité de la pile rechargeable sera bientôt épuisée.
		S'allume lorsque la pile rechargeable est entièrement chargée.
	Symbole Wi-Fi	Affiche l'état de la connexion Wi-Fi et l'intensité du champ Wi-Fi (modèles avec module Wi-Fi uniquement)

3.3 Vue d'ensemble du clavier



Touches-	Désignation	Fonction
	Touche ON/OFF	Mise en marche / à l'arrêt Dans le cas de saisie numérique: <ul style="list-style-type: none"> Place décimale plus vers la droite Dans le menu: <ul style="list-style-type: none"> Confirmer la sélection
	Touche HOLD	Fonction Hold Dans le cas de saisie numérique: <ul style="list-style-type: none"> Place décimale plus vers la gauche
	Touche TARE/ Touche de remise à zéro	<ul style="list-style-type: none"> Tarer la balance. La balance est remise à "0.0" kg. Dans le cas de saisie numérique: <ul style="list-style-type: none"> Réduire la valeur numérique Dans le menu <ul style="list-style-type: none"> Appel du menu Sélectionner les points de menu
	Touche PRINT	Imprimer la valeur pondérale Dans le cas de saisie numérique: <ul style="list-style-type: none"> Augmenter la valeur numérique Dans le menu <ul style="list-style-type: none"> Sélectionner les points de menu

4 Indications fondamentales (généralités)

	Conformément à la directive 2014/31/EU les balances doivent être étalonnées pour les usages suivants. Article 1, alinéa 4. Détermination de la masse dans l'exercice de la médecine lors de la pesée de patients pour des raisons de suivi médical, diagnostic et thérapie.
---	---

4.1 Utilisation destinée

- Indication**
- Détermination de la taille corporelle dans le cadre de la médecine.
 - Utilisation comme "Balance non automatique" ce qui revient à dire posez le bébé avec précaution au centre de la coque de pesée. La valeur pondérale peut être lue une fois atteinte une valeur affichée en permanence.

- Contre-indication**
- Il n'y a pas de contre-indication connue

4.2 Utilisation conforme



Ces balances servent à la détermination du poids des bébés en salles de traitement médicales (hôpitaux ou cabinets médicaux). La fonction régulièrement utilisée du pese-bébés, c'est la mise en évidence, la prévention et le traitement de maladies.

L'interface WIFI permet la transmission sans fil des résultats de mesure à un ordinateur.

	Les balances, qui disposent d'une interface de série, seront exclusivement branchés à des appareils, qui sont conformes à la réglementation EN60601-1.
---	--

	<p>Gardez les bébés qui se trouvent sur la coque de pesée sous surveillance constante pour éviter leur chute. Tenez compte des consignes sur la coque de pesée!</p> 
---	--

4.3 Utilisation non conforme à l'usage / Contre-indications

	<p>N'utilisez pas les balances pour des pesages dynamiques. Ne pas laisser trop longtemps une charge sur le plateau de pesée. Celui-ci peut endommager le système de mesure. Eviter impérativement de cogner le plateau de pesée ou de charger ce dernier au-delà de la charge maximale indiquée (Max.) après déduction éventuelle d'une charge de tare déjà existante. Sinon, la balance peut être endommagée.</p> <p>Ne jamais utiliser la balance dans des endroits où des explosions sont susceptibles de se produire. Le modèle série n'est pas équipé d'une protection contre les explosions. Il faut observer qu'un mélange inflammable se peut produire aussi des agents d'anesthésie avec de l'oxygène ou du gaz hilarant.</p> <p>Toute modification constructive de la balance est interdite. Ceci pourrait provoquer des résultats de pesée erronés, des défauts sur le plan de la technique de sécurité ainsi que la destruction de la balance. La balance ne doit être utilisée que selon les prescriptions indiquées. Les domaines d'utilisation/d'application dérogeant à ces dernières doivent faire l'objet d'une autorisation écrite délivrée par KERN. Si la balance n'est pas utilisée pendant un laps de temps prolongé, sortez les batteries et conservez-les séparément. Les fuites du liquide des batteries risqueraient d'endommager la balance. La balance ne sert qu'au pesage de bébés. Les personnes avec un poids supérieur à 15 kg ne doivent pas se mettre sur la balance.</p>
	<p>Utilisation non conforme de la toise de mesure en option MBA-A01: La construction de cette toise de mesure ne doit pas être modifiée. Ceci pourrait provoquer des résultats de mesure erronés, des défauts sur le plan de la technique de sécurité ainsi que la destruction.</p> <p>La toise de mesure ne doit être utilisée que selon les prescriptions indiquées. Les domaines d'utilisation/d'application dérogeant à ces dernières doivent faire l'objet d'une autorisation écrite délivrée par KERN. Plus détails voir dans les notices d'utilisation de la toise de mesure.</p>

4.4 Garantie

La garantie n'est plus valable en cas de

- Non-observation des prescriptions figurant dans notre notice d'utilisation
- Utilisation outrepassant les applications décrites
- Modification ou d'ouverture de l'appareil
- Endommagement mécanique et d'endommagement lié à des matières ou des liquides,
- Détérioration naturelle et d'usure
- Mise en place ou d'installation électrique inadéquates
- Surcharge du système de mesure
- Chute de la balance

4.5 Vérification des moyens de contrôle

Les propriétés techniques de mesure de la balance et du poids de contrôle éventuellement utilisé doivent être contrôlées à intervalles réguliers dans le cadre des contrôles d'assurance qualité. A cette fin, l'utilisateur responsable doit définir un intervalle de temps approprié ainsi que le type et l'étendue de ce contrôle. Des informations concernant la vérification des moyens de contrôle des balances ainsi que les poids de contrôle nécessaires à cette opération sont disponibles sur le site KERN (www.kern-sohn.com). Grâce à son laboratoire de calibrage accrédité DKD, KERN propose un calibrage rapide et économique pour les poids de contrôle et les balances (sur la base du standard national).

Un contrôle métrologique de l'exactitude des balances avec toise de mesure de la taille est recommandé, mais n'est pas absolument indispensable, puisque la mesure de la taille humaine est toujours entachée d'une très grande imprécision.

4.6 Contrôle de fiabilité

Avant d'enregistrer les valeurs et de les transmettre, assurez-vous que les valeurs mesurées obtenues sont fiables et attribuées au bon patient. Cette règle s'applique également aux valeurs envoyées via l'interface.



4.7 Signaler un incident grave

Tous les incidents graves liés à ce produit doivent être signalés au fabricant et à l'autorité compétente de l'État membre du domicile de l'utilisateur et/ou le patient. « L'incident grave » désigne un incident qui, directement ou indirectement, a eu, aurait pu avoir ou pourrait avoir l'une des conséquences suivantes :

- décès d'un patient, utilisateur ou autre personne ;
- détérioration grave temporaire ou permanente de la santé du patient, ou autres personnes ;
- grave menace pour la santé publique.

5 Indications de sécurité générales

5.1 Observer les indications dans la notice d'utilisation

	⇒ Lisez attentivement la totalité de cette notice d'utilisation avant l'installation et la mise en service de la balance, et ce même si vous avez déjà utilisé des balances KERN.	
---	---	---

5.2 Formation du personnel

Pour l'utilisation et l'entretien réglementaire du produit le personnel médical professionnel doit appliquer et observer les consignes données dans la notice d'utilisation.

Seuls les administrateurs expérimentés ou les techniciens hospitaliers peuvent configurer et se connecter à l'interface Wi-Fi en option.

5.3 Prévention de la contamination

Pour prévenir la contamination croisée (mycose, etc.) la coque de pèse-nourrisson doit être soumise à un nettoyage à intervalle régulier.

Recommandation: Après chaque pesée, qui pourrait entraîner une contamination potentielle (p. ex. dans le cas de pesées avec contact direct de la peau).

5.4 Préparatif de l'usage

- Avant chaque usage, vérifiez l'absence de dommages sur la balance
- Entretien et étalonnage ultérieur
Le pèse-bébés doit être soumis à une maintenance et à un étalonnage ultérieur à intervalles réguliers. (voir chap. 12.4)
- Ne pas utiliser l'appareil sur des surfaces glissantes ou dans des locaux exposés au danger de vibrations.
- Lors de la mise en place, la balance doit être nivelée.
- Si possible, le produit pendant le transport doit rester dans son emballage d'origine. Si cela n'est pas possible, assurer que le produit soit protégé contre endommagement.

6 Compatibilité électromagnétique (CEM)

6.1 Généralités

La MBA-M est appropriée pour des environnements des instituts de santé professionnels (hôpitaux, cliniques.....).



Pour l'installation et l'exploitation de cet appareil médical électrique il faut appliquer des mesures de précaution particulières indiquées dans les informations suivantes sur la compatibilité électromagnétique.



Ne pas porter l'appareil près des appareils chirurgicaux actifs à haute fréquence et dans des salles blindés contre radiofréquence d'un système ME pour l'application de la résonance magnétique où se trouve haute intensité d'interférences électromagnétiques.



Ne pas utiliser l'appareil à côté de ou empilé sur d'autres appareils car il y a danger d'inexactitudes. Si cependant une telle utilisation s'avère nécessaire, cet appareil et les autres appareils doivent être contrôlés pour s'assurer qu'ils fonctionnent régulièrement.



L'utilisation d'accessoires, des transformateurs et d'autres câbles que ceux prescrits ou fournis avec l'appareil par le fabricant, peuvent provoquer une radiation électromagnétique renforcée ou une résistance électromagnétique antiparasitaire réduite et par ce fait un fonctionnement préjudicié.



L'appareil de communication à radiofréquence portable (y compris la périphérie ainsi que le câble d'antenne et les antennes externes) devrait être éloigné de chaque partie de la MBA-M et des câbles autorisés par le fabricant au moins 30 cm (12 pouces). Autrement la puissance de l'appareil peut tomber.

Remarque: Les caractéristiques de cet appareil permettent son usage dans des zones industrielles et dans des hôpitaux (CISPR 11 catégorie A). S'il est utilisé dans des zones résidentielles (où CISPR 11 catégorie B normalement est requise), cet appareil n'est pas doté de suffisante protection contre les services de communication à radiofréquence. Eventuellement l'utilisateur devrait prendre des mesures de blindage, p.ex. déplacer ou re-orienter l'appareil.

La compatibilité électromagnétique (CEM) se rapporte à la capacité d'un appareil à fonctionner fiablement dans son environnement électromagnétique sans y déclencher de parasites électromagnétiques prohibés. De telles influences néfastes peuvent entre autres être transmises par le câble de branchement ou par l'air.

Les influences néfastes de l'environnement peuvent se traduire par des affichages impropres, des paramètres de mesure imprécis ou un comportement incorrect de l'appareil électro-médical. Le réglage de ligne est moins que ± 1 kg de lecture instable en mesurant avec capacité pondérale évaluée.

De même dans certains cas le pèse-bébés MBA-M peut provoquer de tels dérangements sur d'autres appareils. Pour remédier à ces problèmes il est conseillé d'appliquer l'une ou l'autre des mesures suivantes:

- Modifier l'orientation ou la distance de l'appareil par rapport à la source parasite.
- Mettre en place ou mettre en œuvre le pèse-bébés MBA-M sur un site.
- Brancher le pèse-bébés MBA-M à une autre source d'alimentation secteur.
- Pour de plus amples informations veuillez vous adresser à notre service après-vente.

Toute modification ou extension non habilitée sur l'appareil ou la mise en œuvre d'accessoires non recommandés (p. ex. bloc secteur ou câble de liaison) peut engendrer des pannes. Le fabricant n'est pas tenu de répondre de ceux-ci. De plus de telles modifications peuvent entraîner la perte de l'autorisation de mise en œuvre de l'appareil.

Les appareils qui émettent des signaux de haute fréquence (téléphones portables, émetteurs de radiotéléphonie, récepteurs de radiodiffusion) peuvent provoquer des pannes sur l'appareil électro-médical. Leur utilisation à proximité de l'appareil électro-médical est par conséquent à proscrire. Le chapitre 6.4 renferme des indications quant aux distances minima à respecter.

6.2 Interférences électromagnétiques

Toutes les instructions nécessaires pour conserver la SECURITE ELEMENTAIRE et la PUISSANCE EXIGEE face aux dérangements électromagnétiques pour la durée de vie utile prévue. (description en correspondance avec le produit du fabricant)

Directives et déclaration du fabricant – résistance aux interférences électromagnétiques

Tableaux ci-dessous pour le produit avec courant de secteur

Directives et déclaration du fabricant – Emissions électromagnétiques	
Le pèse-bébés MBA-M est destiné à une mise en œuvre dans un environnement électromagnétique comme décrit ci-dessous. Le client ou l'exploitant du pèse-bébés MBA-M devra s'assurer qu'il est mis en œuvre dans un tel environnement.	
Contrôle d'émission	Accomplissement
Emissions de radiofréquence CISPR 11	Groupe 1
Emissions de radiofréquence CISPR 11	Catégorie [A]
Emissions harmoniques IEC 61000-3-2	Catégorie A
Variation de tension / Vaciller IEC 61000-3-3	Respecter

Les pèse-bébés MBA-M ne doit pas être empilé sur d'autres appareils juxtaposés à proximité immédiate ou superposés à d'autres appareils. Si l'exploitation dans un tel environnement est indispensable, il faut surveiller le pèse-bébés MBA-M afin d'assurer son fonctionnement conforme à l'utilisation dans cette disposition.

6.2.1 Chute de puissance

	Des champs forts avec des interférences électromagnétiques qui p.ex. déparent de moteurs électriques ou des chargeurs inductifs, peuvent provoquer chute de puissance s'ils se trouvent à proximité du pèse-bébés MBA-M. La chute de puissance peut causer un affichage instable des valeurs pondérales.
---	--

6.3 Résistance aux interférences électromagnétiques

Directives et déclaration du fabricant – résistance aux interférences électromagnétiques		
Le pèse-bébés MBA-M est destiné à une mise en œuvre dans un environnement électromagnétique comme décrit ci-dessous. Le client ou l'exploitant du pèse-bébés MBA-M devra s'assurer qu'il est mis en œuvre dans un tel environnement.		
Contrôles de la résistance aux interférences	IEC 60601-1-2 Niveau de contrôle	Niveau d'accomplissement
Décharge électrostatique (DES) IEC 61000-4-2	± 8 kV contact ± 2 kV, ± 4 kV, ± 8 kV, ± 15kV air	± 8 kV contact ±2 kV, ± 4 kV, ±8kV, ±15kV air
Compensation électrique rapide / Burst IEC 61000-4-4	± 2 kV pour les circuits d'alimentation secteur ± 1 kV Entrée/sortie de signaux 100kHz Fréquence répétée	± 2 kV pour les circuits d'alimentation secteur n'était pas disponible 100kHz Fréquence répétée
Surtension IEC 61000-4-5	±0.5 kV, ±1 kV mode différentiel ±0.5 kV, ±1 kV, ±2 kV mode général	±0.5 kV, ±1 kV mode différentiel Non applicable
Tension basse, interruptions brèves et variations de tension sur les câbles d'alimentation de courant IEC 61000-4-11	0 % UT; 0,5 cycle. Avec 0°, 45°, 90°, 135°, 180°, 225°, 270° et 315°. 0 % UT; 1 cycle et 70 % UT; 25/30 cycles; phase individuelle: avec 0°. 0 % UT; 250/300 cycle	0 % UT; 0,5 cycle. Avec 0°, 45°, 90°, 135°, 180°, 225°, 270° et 315°. 0 % UT; 1 cycle et 70 % UT; 25/30 cycles; phase individuelle: avec 0°. 0 % UT; 250/300 cycle

Fréquence d'intensité champ magnétique IEC 61000-4-8	30 A/m 50Hz / 60Hz	30 A/m 50Hz / 60Hz
Radiofréquence dirigée IEC61000-4-6	3 V 0,15 MHz – 80 MHz 6 V dans bande ISM entre 0,15 MHz et 80 MHz 80 % AM avec 1 kHz	3 V 0,15 MHz – 80 MHz 6 V dans bande ISM entre 0,15 MHz et 80 MHz 80 % AM avec 1 kHz
Radiofréquence rayonnée IEC61000-4-3	10 V/m 80 MHz – 2,7 GHz 80 % AM avec 1 kHz	10 V/m 80 MHz – 2,7 GHz 80 % AM avec 1 kHz 
REMARQUE U_T est la tension alternative de ligne avant l'application du niveau de contrôle.		

Directive et déclaration du fabricant – Résistance aux interférences électromagnétiques

	Fréquence de contrôle (MHz)	Bande (MHz)	Prestation de service	Modulation	Modulation (W)	Ecart (m)	RESISTANCE AUX INTERFERENCES NIVEAU DE CONTRÔLE (V/m)
Radiofréquence rayonnée IEC61000-4-3 (spécifications de contrôle pour ANNEXE RESISTANCE AUX INTERFERENCES PORT à la Radiofréquence appareil de communication sans fil)	385	380 – 390	TETRA 400	Impulsion Modulation 18 Hz	1,8	0.3	27
	450	430 – 470	GMRS 460, FRS 460	MF ± 5 kHz divergence 1 kHz sinus	2	0.3	28
	710	704 – 787	LTE bande 13, 17	Impulsion Modulation 217 Hz	0,2	0.3	9
	745						
	780						
	810	800 – 960	GSM 800/900, TETRA 800, iDEN 820, CDMA 850, LTE bande 5	Impulsion Modulation 18 Hz	2	0.3	28
	870						
	930						
	1720	1 700 – 1 990	GSM 1800; CDMA 1900; GSM 1900; DECT; LTE bande 1, 3, 4, 25; UMTS	Impulsion Modulation 217 Hz	2	0.3	28
	1845						
	1970						
	2450	2 400 – 2 570	Bluetooth WLAN 802.11 b/g/n, RFID 2450, LTE bande 7	Impulsion Modulation 217 Hz	2	0.3	28
	5240	5 100 – 5 800	WLAN 802.11 a/n	Impulsion Modulation 217 Hz	0,2	0.3	9
	5500						
	5785						

^a L'intensité du champ des émetteurs stationnaires, tels que p. ex. les stations de base de radiotéléphones et d'appareils de radiotéléphonie terrestres mobiles, de stations d'émetteurs d'amateurs, d'émetteurs de radio en modulation d'amplitude et de fréquence et d'émetteurs de télévision, ne peut théoriquement pas toujours être prédéterminée avec précision. Pour recenser l'environnement électromagnétique en ce qui concerne les émetteurs stationnaires, il convient d'envisager une étude des phénomènes électromagnétiques sur le site. Si l'intensité du champ dépasse le niveau de conformité d'en dessus dans le site où le pèse bébés MBA-M est utilisé, le pèse bébés MBA-M devrait être surveillé afin de garantir le fonctionnement conforme. Lorsque des caractéristiques de fonctionnement inhabituelles sont constatées, des mesures additionnelles peuvent s'avérer nécessaires, comme p. ex. une réorientation ou un changement d'emplacement de l'appareil électro-médical.

Remarque: Les caractéristiques d'EMISSION de cet appareil permettent son usage dans des zones industrielles et dans des hôpitaux (CISPR 11 catégorie A). S'il est utilisé dans des zones résidentielles (où CISPR 11 catégorie B normalement est requise), cet appareil n'est pas doté de suffisante protection contre les services de communication à radiofréquence. Eventuellement l'utilisateur devrait prendre des mesures de blindage, p.ex. déplacer ou reorienter l'appareil.

6.3.1 Caractéristiques de fonctionnement essentielles

	<p>Le pèse-bébés MBA-M n'a pas de caractéristiques de fonctionnement essentielles au regard de IEC 60601-1. Le système risque de subir les parasites d'autres appareils, même si ceux-ci sont conformes aux exigences des émissions en vigueur selon CISPR.</p>
---	---

6.4 Distances minimum

Distances de protection conseillées entre les appareils de télécommunication HF portables et mobiles d'une part et l'appareil électro-médical d'autre part			
<p>Le pèse-bébés MBA-M est destiné à fonctionner dans un environnement électromagnétique, dans lequel les grandeurs parasites à haute fréquence sont contrôlées. Le client ou l'utilisateur du pèse-bébés MBA-M peut contribuer à éviter les parasites électromagnétiques en respectant la distance minimale entre les appareils de télécommunication à haute fréquence portables et mobiles (émetteurs) et l'appareil électro-médical – en fonction de la puissance de sortie de l'appareil de communication, comme définie ci-dessous.</p>			
Puissance nominale de l'émetteur %W	Distance de sécurité, en fonction de la fréquence d'émission %m		
	150 kHz à 80 MHz $d = 1.2\sqrt{P}$	80 MHz jusqu'à 800 MHz $d = 1.2\sqrt{P}$	800 MHz jusqu'à 2.5 GHz $d = 2.3\sqrt{P}$
0.01	0.12	0.12	0.23
0.1	0.38	0.38	0.73
1	1.20	1.20	2.30
10	3.80	3.80	7.30
100	12.00	12.00	23.00
<p>Pour les émetteurs, dont la puissance nominale maximale n'est pas indiquée dans le tableau ci-dessus, la distance de protection préconisée d en mètres (m) peut être déterminée par l'équation, qui fait partie de la colonne respective, en attribuant à P la puissance nominale maximale de l'émetteur en watts (W) d'après les indications du fabricant de l'émetteur.</p>			
REMARQUE 1	<p>Sous 80 MHz et 800 MHz s'applique la gamme de fréquence supérieure.</p>		
REMARQUE 2	<p>Ces directives ne sont pas toujours applicables à tous les cas. La propagation de valeurs électromagnétiques est influencée par l'absorption et les réflexions des bâtiments, les objets et les êtres humains.</p>		

7 Transport et stockage

7.1 Contrôle à la réception de l'appareil

Nous vous prions de contrôler l'emballage dès son arrivée et de vérifier lors du déballage que l'appareil ne présente pas de dommages extérieurs visibles.

7.2 Emballage / réexpédition



- ⇒ Conservez tous les éléments de l'emballage d'origine en vue d'un éventuel transport en retour.
- ⇒ L'appareil ne peut être renvoyé que dans l'emballage d'origine.
- ⇒ Avant expédition démontez tous les câbles branchés ainsi que toutes les pièces détachées et mobiles.
- ⇒ Evtl. remontez les cales de transport prévues.
- ⇒ Calez toutes les pièces p. ex. coque de pesée, bloc d'alimentation etc. contre déplacement et endommagement.

8 Déballage, installation et mise en service

8.1 Lieu d'installation, lieu d'utilisation

La balance a été construite de manière à pouvoir obtenir des résultats de pesée fiables dans les conditions d'utilisation d'usage. Vous pouvez travailler rapidement et avec précision à condition d'installer votre balance à un endroit approprié.

Sur le lieu d'implantation observer le suivant:

- Placer la balance sur une surface solide et plane
- Eviter d'exposer l'appareil à une chaleur extrême ainsi qu'une fluctuation de température, par exemple en la plaçant près d'un chauffage, ou de l'exposer directement aux rayons du soleil;
- Protéger la balance des courants d'air directs pouvant être provoqués par des fenêtres ou des portes ouvertes;
- Eviter les secousses durant la pesée;
- Protéger la balance d'une humidité atmosphérique trop élevée, des vapeurs et de la poussière;
- N'exposez pas trop longtemps l'appareil à une humidité élevée. L'installation d'un appareil froid dans un endroit nettement plus chaud peut provoquer l'apparition d'une couche d'humidité (condensation de l'humidité atmosphérique sur l'appareil) non autorisée. Dans ce cas, laissez l'appareil coupé du secteur s'acclimater à la température ambiante pendant env. 2 heures.
- Evitez la formation de charges statiques de la balance et de la personne à peser.
- Evitez le contact avec l'eau

L'apparition de champs électromagnétiques (p. ex. par suite de téléphones portables ou d'appareils de radio), de charges électrostatiques, ainsi que d'alimentation en électricité instable peut provoquer des divergences d'affichage importantes (résultats de pesée erronés). Il faut alors installer l'appareil à un autre endroit.

8.2 Déballage

Déballer avec précaution la balance de son emballage et disposez-la sur le site prévu à cet effet. En cas d'utilisation du bloc d'alimentation, veillez à ce que l'amenée de courant ne présente pas de risque de trébuchage.

8.3 Etendue de la livraison

- Balance
- Batteries 6x1.5 V AA
- Notice d'utilisation

8.4 Implantation

Sortir avec précaution la balance de l'emballage, retirer la pochette en plastique et installer la balance au poste de travail prévu à cet effet.

Mise à niveau

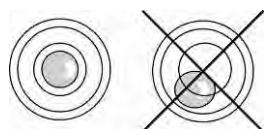

Procéder à la mise à niveau de la balance à l'aide des vis des pieds, jusqu'à ce que la bulle d'air du niveau se trouve dans le cercle prescrit.

8.5 Fonctionnement à batterie



La balance dispose aussi de la possibilité de fonctionner avec des batteries 6x AA. Ouvrir le couvercle (voir fig.) du compartiment à batteries au côté inférieur de l'appareil d'affichage et insérer les batteries comme montré dans l'exemple en bas. Reverrouiller le couvercle du compartiment des batteries. Lorsque les batteries sont usées, sur l'affichage de la balance apparaît le symbole . Remplacer les batteries. La balance s'éteint automatiquement pour épargner les batteries (voir au chap.11.6 Auto off).



Si les batteries sont vides, éteignez l'appareil sur la touche  et changez les batteries sur-le-champ.

Si la balance n'est pas utilisée pendant un laps de temps prolongé, sortez les batteries et conservez-les séparément. Les fuites du liquide des batteries risqueraient d'endommager la balance.



Capacité des batteries épuisée



Capacité des batteries bientôt épuisée



Les batteries sont entièrement chargées



- Si la balance n'est pas utilisée pendant un laps de temps prolongé, sortez les batteries et conservez-les séparément. Les fuites du liquide des batteries risqueraient d'endommager la balance.
- L'utilisation de l'interface Wi-Fi en option augmente la consommation d'énergie.

Insérer les batteries:

Retirer le couvercle du compartiment à batteries du bas de la balance



Brancher le bloc de batteries au contact du boîtier et l'insérer dans le compartiment à batteries.
Fixer avec le couvercle du compartiment à batteries.



8.6 Branchement au réseau (en option)

L'alimentation en courant s'opère par le bloc d'alimentation secteur externe, qui sert en même temps de séparation entre le secteur et la balance. La valeur de tension imprimée sur l'appareil doit concorder avec la tension locale.

Seuls les blocs d'alimentation d'origine homologués par KERN sont conformément à la réglementation EN 60601-1 susceptibles d'être utilisés.



L'utilisation de l'interface Wi-Fi en option augmente la consommation d'énergie.

8.7 Equipement optionnel des blocs-secteur

Blocs-secteur disponibles (en option)

- YKA-43
- YKA-44

8.8 Première mise en service

Afin d'obtenir des résultats exacts des balances électroniques, les balances doivent avoir atteint leur température de fonctionnement (voir temps de préchauffage chap. 1). Pour ce temps de chauffe, la balance doit être branché à l'alimentation de courant (secteur, batterie ou pile rechargeable).

La précision de la balance dépend de l'accélération due à la pesanteur. La valeur de l'accélération due à la pesanteur est indiquée sur la plaque d'identification.

9 Fonctionnement

9.1 Pesage

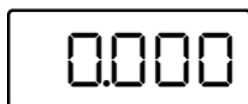



Mettre en marche la balance avec .

La balance effectue un contrôle automatique.

Dès que l'affichage du poids "0.000 kg" apparaît, la balance est prête à l'emploi.



- Sur la touche  la balance peut en cas de besoin être remise à zéro à tout moment.

Installez le bébé au centre de la coque de pesée. Attendez l'affichage de stabilité , puis lire le résultat de la pesée.



- Si le poids du nourrisson dépasse la plage de pesée max., apparaît sur l'affichage "oL" (=surcharge) et un signal acoustique retentit.

9.2 Tarage

Le poids propre d'une quelconque charge antérieure peut être saisi par la tare sur simple pression d'un bouton, afin que le pesage consécutif affiche le poids effectif du bébé.

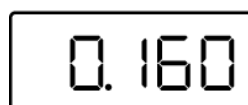

(exemple)

Poser un objet (p. ex. une serviette ou une couche) sur la plaque de pesée.

Attendre l'affichage de stabilité 



Appeler , l'affichage du zéro apparaît.



(exemple)

Installez le bébé sur la coque de pesée.

Attendez jusqu'à ce que l'affichage de stabilité  apparaisse, puis relever le résultat de la pesée. "NET" est affiché à gauche en bas.



- Lorsque la balance est vide, la valeur de tare enregistrée s'affiche précédée d'un signe moins.
- Pour effacer la valeur de la tare mémorisée, déchargez la



balance et appuyez sur

9.3 Fonction hold (fonction pesée à l'état immobile)

La balance dispose d'une fonction pesée à l'état immobile intégrée (formation d'une moyenne pondérée). Elle permet de peser le nourrisson avec précision même s'il ne reste pas tranquille dans la coque de pesée.



Mettre en marche la balance avec



Attendre l'affichage du zéro

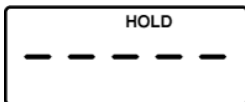

Installer le bébé, appuyer sur



„-----“ est brièvement affiché et le symbole HOLD apparaît. Pendant ce temps, le poids est déterminé.



Après le poids du bébé est affiché et „gelé“. Le symbole HOLD ne clignote plus.

(exemple)



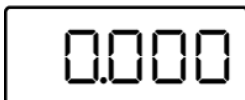



Après avoir délesté la balance, la valeur pondérale est tenue affichée par 10 sec., pendant ce temps, le symbole HOLD clignote de nouveau. Après la balance revient automatiquement en mode de pesée.

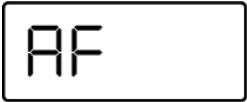

Le symbole "HOLD" s'éteint.

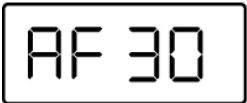
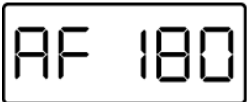
9.4 Auto off (Fonction de coupure automatique)

La balance offre la possibilité de la coupure automatique. Elle peut être réglée. A choisir entre 30, 60, 180 sec. et off.

	<p>Allumer la balance, en mode de pesée appuyer sur  env. 3 sec., AF est affiché.</p>
 	<p>Appuyer sur , le dernier temps de déconnexion réglé est affiché, p.ex. „30“</p> <p>Régler le temps de déconnexion voulu sur  ou , p.ex. 180 sec.</p> <p>Confirmer sur . La balance change dans le mode de pesée, le temps de déconnexion réglé alors est enregistré.</p>

9.5 Usage de la toise de mesure optionnelle MBA-A01

La balance offre également avec la toise de mesure optionnelle la possibilité de déterminer en plus du poids également la taille.

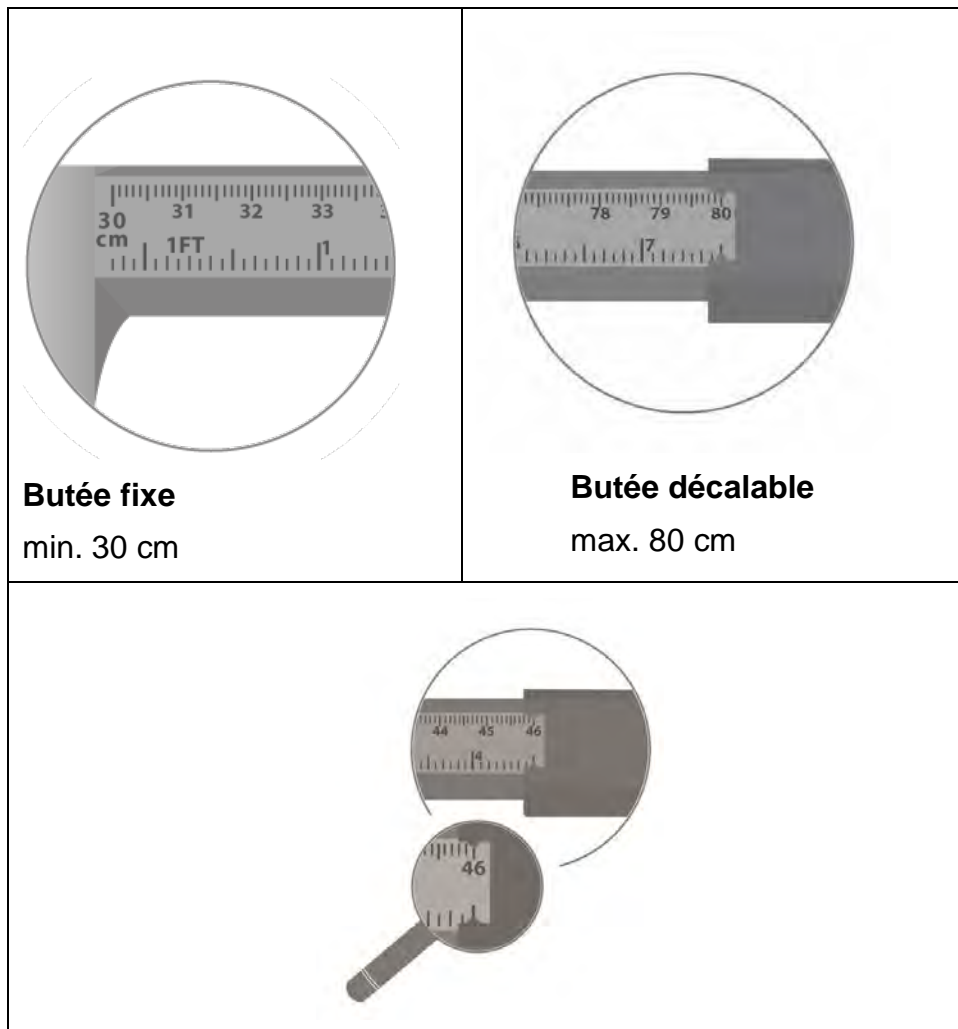

La marche à suivre est la suivante:

- ⇒ Installez le nourrisson de façon à ce que la tête s'applique à la butée fixe.
- ⇒ Pousser la butée décalable avec précaution jusqu'à la butée des talons.
- ⇒ Lire la taille.

	La mesure de taille du corps correctement effectuée donne une précision de 5 mm.
---	--

	Pour de plus amples informations (concernant p. ex. le montage) veuillez consulter la notice d'utilisation, qui est jointe à la toise de mesure.
---	--

9.6 Usage de l'interface optionnelle WIFI de l'équipement YMI-A01 (TMBA-A02-A)

- Norme WLAN: IEEE 802.11 b/g/n (Wi-Fi)
- Protocole réseau: TCP / IP avec DHCP
- Méthodes de cryptage prises en charge: WPA, WPA2
- Protocole application: KCP (KERN Communications Protocol)

Si le WIFI n'est pas encore installé, l'appareil prépare un point d'accès WIFI, dès qu'il est démarré. Se relier à cet Accesspoint par le truchement de votre ordinateur.

Le SSID est „AI_THINKER_xxxxxx“

A l'aide d'un webbrowser visiter le site internet <http://192.168.4.1/>. Dans le site internet:

A: Régler le mode sur "apsta"

B: Pour la connexion, saisir le réseau et le mot de passe.

C: Enregistrer le réglage et démarrer de nouveau.

ESP8266 WebConfig Restore Reboot

Serial Setting	SoftAP	Station
Baud: <input type="text" value="115200"/>	SSID: <input type="text" value="AI-THINKER_872B77"/>	Mode: <input type="text" value="apsta"/>
Databits: <input type="text" value="8"/>	Passwd: <input type="text"/>	AP Name: <input type="text" value="YKV_Net"/>
Parity: <input type="text" value="NONE"/>	Auth Mode: <input type="text" value="OPEN"/>	AP Password: <input type="text" value="YKV123456"/>
Stopbits: <input type="text" value="1"/>	IP addr: <input type="text" value="192.168.4.1"/>	IP address: <input type="text" value="0.0.0.0"/>
	Subnet mask: <input type="text" value="255.255.255.0"/>	Subnet mask: <input type="text" value="0.0.0.0"/>
	Gateway: <input type="text" value="192.168.4.1"/>	Gateway: <input type="text" value="0.0.0.0"/>
	Mac: <input type="text" value="be:dd:c2:87:2b:77"/>	Mac: <input type="text" value="bc:dd:c2:87:2b:77"/>
<input type="button" value="Save"/>	<input type="button" value="Save"/>	<input type="button" value="Save"/>

D: Débrancher l'AP de l'ordinateur. Mettre à zéro l'alimentation en courant de la MBA-M

E: Rebrancher à l'AP et appeler le site internet. Vérifier l'adresse IP

ESP8266 WebConfig Restore Reboot

Serial Setting	SoftAP	Station
Baud: <input type="text" value="115200"/>	SSID: <input type="text" value="AI-THINKER_872B77"/>	Mode: <input type="text" value="apsta"/>
Databits: <input type="text" value="8"/>	Passwd: <input type="text"/>	AP Name: <input type="text" value="YKV_Net"/>
Parity: <input type="text" value="NONE"/>	Auth Mode: <input type="text" value="OPEN"/>	AP Password: <input type="text" value="YKV123456"/>
Stopbits: <input type="text" value="1"/>	IP addr: <input type="text" value="192.168.4.1"/>	IP address: <input type="text" value="192.168.132.32"/>
	Subnet mask: <input type="text" value="255.255.255.0"/>	Subnet mask: <input type="text" value="255.255.255.0"/>
	Gateway: <input type="text" value="192.168.4.1"/>	Gateway: <input type="text" value="192.168.132.1"/>
	Mac: <input type="text" value="be:dd:c2:87:2b:77"/>	Mac: <input type="text" value="bc:dd:c2:87:2b:77"/>
<input type="button" value="Save"/>	<input type="button" value="Save"/>	<input type="button" value="Save"/>

F: Fermer le site internet. Brancher l'ordinateur au réseau choisi.
 G: Saisir l'IP au logiciel ciblé

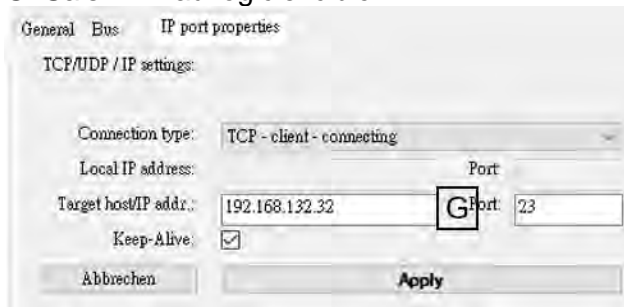

9.6.1 Fonction d'imprimante

Après une connexion correcte du logiciel et de la balance les données de pesage peuvent être transférées avec la touche  se trouvant sur la balance.

Exemple d'édition:

30.06.2020	10:04:36:	SS	0.000 kg	(Stable)
------------	-----------	----	----------	----------

Aussi le résultat de pesage peut être envoyé à l'aide d'ordres par télécommande.

9.6.2 Commandes à distance

S	Transmettre valeur stable			
T	Tarer la balance			
Z	Remettre la balance à zéro			

30.06.2020	10:04:36:	S		(Envoi stable)
30.06.2020	10:04:36:	SS	0.000 kg	(Stable)

10 Menu



Dans les balances étalonnées, l'accès au menu de service "tCH" est bloqué.

Afin d'enlever le blocage de l'accès, il faut briser le cachet et actionner l'interrupteur d'ajustage. Position de l'interrupteur d'ajustage voir au chap. 13.

Attention:

Après la destruction de la marque scellée, le système de pesage doit être ré-étalonné ensuite par un service homologué qui devra apposer un nouveau sceau, avant de le pouvoir réutiliser dans des applications soumises à l'obligation d'étalonnage.

10.1 Navigation dans le menu

Appel du menu





- ⇒ Allumer la balance, en mode de pesée appuyer sur  et tenir enfoncé env. 3 sec. jusqu'à ce que la première fonction **AF** apparaisse.

Sélectionner la fonction

- ⇒ Sur  ou  peuvent être appelées successivement les différentes fonctions.



Changer les réglages

- ⇒ Confirmer la fonction sélectionnée sur . Le réglage actuel est affiché.

- ⇒ Sélectionner sur  ou  le réglage voulu et valider sur  ou rejeter sur .

Quitter le menu

Retour en mode de pesage

- ⇒ Appuyer sur , **Exit** est affiché. Sur appel de la balance retourne en mode de pesage. 

10.2 Aperçu des menus

Fonction	Réglages	Description
AF Fonction de déconnexion automatique (Auto-OFF)	AF oFF	Coupure automatique hors circuit
	AF 30	Coupure automatique après 30 min.
	AF 60	Coupure automatique après 60 min.
	AF 180	Coupure automatique après 180 min.
rSt Remettre aux réglages d'usine		Mettre à zéro la balance sur le réglage d'usine

11 Messages d'erreur

Afficheur

Description



La plage de réglage du zéro est dépassée

(en mettant en marche ou en appuyant sur la touche



- Il y a du matériau à peser dans le plateau de pesée
- Surcharge, en remettant la balance à zéro
- Processus d'ajustage faux
- Problème sur la cellule de charge



Capacité de la batterie épuisée

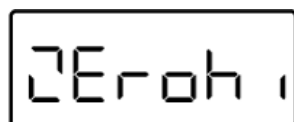

La plage de réglage du zéro est dépassée

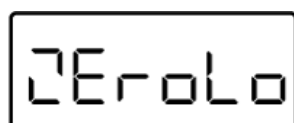

Gamme de remise à zéro dépassée vers le bas



Erreur d'ajustage

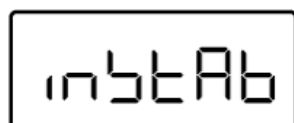

Charge instable

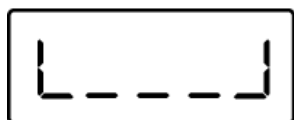

Charge insuffisante

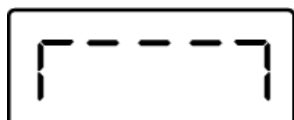

Surcharge

Au cas où d'autres messages d'erreur apparaissent, arrêter puis rallumer la balance. Si le message d'erreur ne disparaît pas, informer le fabricant.

12 Maintenance, entretien, élimination

12.1 Nettoyage



Avant tout travail de maintenance, de nettoyage et de réparation couper la tension de régime de l'appareil.

12.2 Nettoyer / désinfecter

Nettoyer le plateau de pesée (p.ex. le siège) et le boîtier avec un nettoyant ménager ou un désinfectant commercial, p.ex. 70% isopropanol. Nous recommandons un désinfectant spécifique pour la désinfection en essuyant. Respectez scrupuleusement les instructions du fabricant.

N'utilisez pas de détergents corrosifs contenant de l'alcool, du benzène ou des substances similaires, car ils pourraient fragiliser la surface délicate de votre appareil.

Pour prévenir la contamination croisée (mycose) veuillez tenir compte des délais suivants pour la désinfection:

- Plateau de pesage avant et après chaque mesure avec contact direct avec la peau
- En cas de besoin:
 - Afficheur
 - Clavier à effleurement



Ne pulvérisez pas de produits de désinfection sur l'appareil.
Veuillez à ce que le produit de désinfection ne pénètre pas à l'intérieur de la balance.
Enlevez les salissures sur-le-champ.

12.3 Stérilisation

La stérilisation de l'appareil n'est pas autorisée.

12.4 Maintenance, entretien

L'appareil ne doit être ouvert que par des dépanneurs formés à cette fin et ayant reçu l'autorisation de KERN. Nous recommandons un contrôle régulier en vue de la technique de sécurité (STK). Coupez le secteur avant d'ouvrir la balance.

12.5 Mise à la ferraille

L'élimination de l'emballage et de l'appareil doit être effectuée par l'utilisateur selon le droit national ou régional en vigueur au lieu d'utilisation.

13 Aide succincte en cas de panne

Si une panne devait survenir en cours de programme, veuillez brièvement mettre hors circuit la balance. Le processus de pesée doit alors être recommencé depuis le début.

Panne:

Cause possible:

L'affichage de poids ne s'allume pas.

- La balance n'est pas en marche.
- La connexion au secteur est coupée (câble de secteur pas branché/défectueux).
- Panne de tension de secteur.
- La pile rechargeable /les batteries / ont été interverties à leur insertion ou sont vides
- Aucune pile rechargeable /aucune batterie / n'a été insérée

L'affichage du poids change sans discontinuer

- Courant d'air/circulation d'air
- Vibrations de la table/du sol
- La coque de pesée est en contact avec des corps étrangers ou n'est pas correctement en place.
- Champs électromagnétiques/ charge électrostatique (changer de lieu d'installation/ si possible, arrêter l'appareil provoquant la panne).

Le résultat de la pesée est manifestement faux

- L'affichage de la balance n'est pas sur zéro
- L'ajustage n'est plus bon.
- Changements élevés de température.
- La balance n'est pas à l'horizontale.
- Champs électromagnétiques/ charge électrostatique (changer de lieu d'installation/ si possible, arrêter l'appareil provoquant la panne)

Pas de données ne pouvaient être transmises sur l'interface WIFI.

- Le signal du réseau n'est pas stable ou trop faible.
- Interface fautivelement configurée.

Au cas où d'autres messages d'erreur apparaissent, arrêter puis rallumer la balance. Si le message d'erreur ne disparaît pas, informer le fabricant.

14 Etalonnage

Général:

D'après la directive UE 2014/31/EU, les balances doivent faire l'objet d'un étalonnage officiel lorsqu'elles sont utilisées tel qu'indiqué ci-dessous (domaine régi par la loi):

- a) Dans le cadre de relations commerciales, lorsque le prix d'une marchandise est déterminé par pesée.
- b) Dans le cas de la fabrication de médicaments dans les pharmacies ainsi que pour les analyses effectuées dans les laboratoires médicaux et pharmaceutiques.
- c) A des fins officielles
- d) Dans le cas de la fabrication d'un emballage tout prêt
- e) Détermination de la masse dans l'exercice de la médecine lors de la pesée de patients pour des raisons de suivi médical, diagnostic et thérapie.

En cas de doute, adressez-vous à la D.R.I.R.E. local.

Indications concernant l'étalonnage:

Il existe une homologation UE pour les balances désignées comme homologuées à la vérification dans les données techniques. Si la balance est utilisée comme décrit ci-dessus dans un domaine soumis à l'obligation d'étalonnage, elle doit alors faire l'objet d'un étalonnage et être régulièrement vérifiée par la suite.

L'étalonnage ultérieur d'une balance doit être effectué selon les prescriptions légales respectives des pays d'utilisation. Durée de validité d'étalonnage voir chap. 16.1.

Les prescriptions légales du pays d'utilisation doivent être respectées.



Sans les cachets, l'étalonnage de la balance n'est pas valable.

Dans les balances de type homologué les sceaux appliqués indiquent que la balance ne peut être ouverte et entretenue que par du personnel spécialisé instruit et autorisé. Si les timbres d'étalonnage sont détruits, l'étalonnage ne sera plus valable. Il faut respecter les lois et les normes nationales. En Allemagne un étalonnage postérieur est nécessaire.

Les balances soumises à l'obligation d'étalonnage doivent être mises hors circuit, lorsque:

- **Le résultat du pesage de la balance se trouve en dehors des erreurs maximales tolérées en service.** Par cette raison charger la balance à intervalles réguliers avec des poids de contrôle connus (env. 1/3 de la charge maximale) et comparer avec la valeur affichée.
- **L'échéancier pour la vérification périodique est dépassé.**

Position des marques scellées et de l'interrupteur d'ajustage:

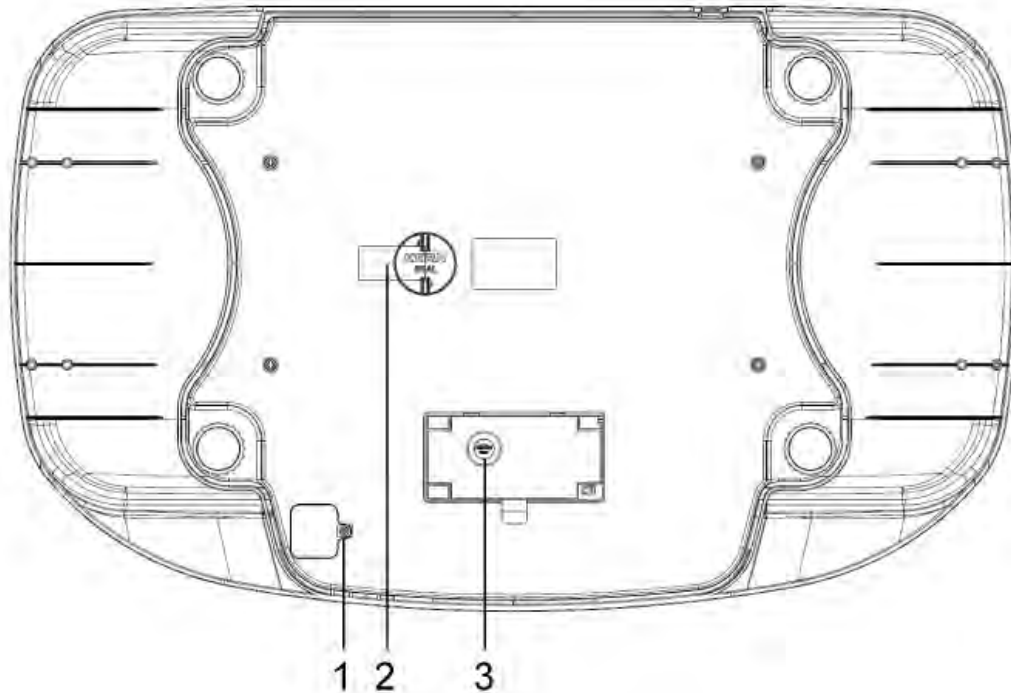

1. Marque scellée autodétruisant
2. Marque scellée autodétruisant
3. Marque scellée, interrupteur d'ajustage en bas

14.1 Durée de validité de l'étalonnage (état actuel en Allemagne D)

Pèse-personnes (incl. les balances pour sièges et fauteuils roulants) en hôpitaux	4 ans
Pèse-personnes, dans la mesure où ils ne sont pas installés dans des hôpitaux (p. ex. cabinets médicaux et hospices)	non limité
Pèse-nourissons et pèse-nouveaux-nés mécaniques	4 ans
Pèse-lits	2 ans
Balances dans les services de dialyse	non limité

Les cliniques de réhabilitation et le service de santé publique sont également considérés comme des hôpitaux (durée d'homologation 4 ans)

Ne sont pas assimilés aux hôpitaux (validité d'étalonnage non limitée dans le temps) les stations de dialyse, les maisons de soins et les cabinets de médecin.

(Ces indications sont issues du:

„Bureau of Standards News, Weighing Instruments in Medicine"

Titre d'origine "Le service d'étalonnage informe, Balances en médecine")

15 Ajuster

Etant donné que la valeur d'accélération de la pesanteur varie d'un lieu à l'autre sur la terre, il est nécessaire d'adapter chaque appareil d'affichage avec coque de pesage branchée – conformément au principe physique fondamental de pesée – à l'accélération de la pesanteur du lieu d'installation (uniquement si le système de pesée n'a pas déjà été ajusté au lieu d'installation en usine). Ce processus d'ajustage doit être effectué à chaque première mise en service et après chaque changement de lieu d'installation et à fluctuations de la température d'environs. Pour obtenir des valeurs de mesure précises, il est recommandé en supplément d'ajuster aussi périodiquement l'appareil d'affichage en fonctionnement de pesée.



- Mettre en place le poids d'ajustage nécessaire. Le poids d'ajustage à utiliser dépend de la capacité de la balance, voir chap. 1. Effectuer l'ajustage avec une masse proche de celle de la capacité maximale admissible de la balance. Vous trouverez de plus amples informations sur les poids de contrôle sur le site internet: <http://www.kern-sohn.com>.
- Veillez à avoir des conditions environnementales stables. Un temps de préchauffage est nécessaire à la stabilisation, voir au chap. 1.













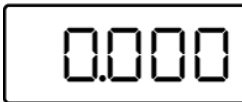
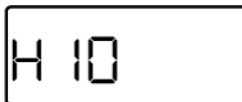

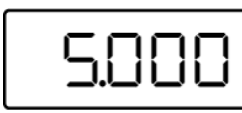

Dans les balances étalonnées, l'accès au menu de service "tCH" est bloqué.

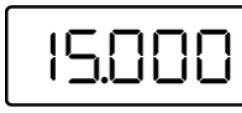
Afin d'enlever le blocage de l'accès, il faut briser le cachet et actionner l'interrupteur d'ajustage. Position de l'interrupteur d'ajustage voir au chap. 13.

Attention:

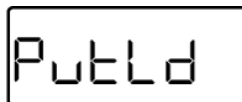
Après la destruction de la marque scellée, le système de pesage doit être ré-étalonné ensuite par un service homologué qui devra apposer un nouveau sceau, avant de le pouvoir réutiliser dans des applications soumises à l'obligation d'étalonnage.

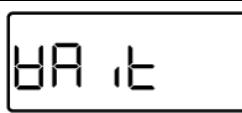
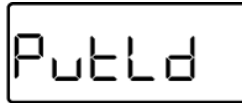
Exécution :

 <p style="text-align: center;">↓</p> 	<p>Allumer la balance. Actionner l'interrupteur d'ajustage, position voir chap. 14 Maintenant la balance se trouve en menu de service</p>
	<p>Appuyer sur  ou  plusieurs fois jusqu'à ce que cAL E apparait</p>
 <p>(exemple)</p>	<p>Confirmer sur , le poids d'ajustage choisi comme dernier est affiché, p.ex. 5000 kg</p>
 <p>(exemple)</p>	<p>Sélectionner sur  ou  le poids d'ajustage voulu et valider sur .</p>
 	<p>Put Ld est brièvement affiché, le premier point d'ajustage 0.000 kg est affiché.</p> <p>Délester la balance et valider sur .</p>
 <p style="text-align: center;">↓</p>  <p style="text-align: center;">↓</p>  <p>(exemple)</p>	<p>WAit, suivi par Put Id est affiché, suivi par le poids d'ajustage réglé.</p> <p>Placer le poids d'ajustage, confirmer sur . L'ajustage est exécuté, après la balance s'éteint automatiquement.</p>

En cas d'une erreur d'ajustage ou d'un poids d'ajustage erroné, un message d'erreur est généré ("Err 4") à l'écran et il faut alors recommencer le processus d'ajustage.

16 Equipement (en option)

Numéro article	Numéro type	Produit-
MBA-A01	TMBA-A01-A	Toise de mesure
YKA-43	TYKA-43-A	Bloc-secteur (EU/UK/CH)
YKA-44	TYKA-44-A	Bloc-secteur (EU)
YMI-A01	TMBA-A02-A	Interface WIFI (option d'usine)