

Gebruiksaanwijzing medische weegschaal met een stoel

KERN MCC

MCC 250K100NM

Versie 3.2

2018-12

NL



MCC-NM-BA-nl-1832



KERN MCC

Versie 3.2 2018-12

Gebruiksaanwijzing

Weegschaal met een stoel

Inhoudsopgave

1	Technische gegevens	5
2	Conformiteitverklaring	6
2.1	Verklaring van grafische symbolen	6
3	Overzicht van het toestel	9
3.1	Aanduidingsoverzicht	12
3.2	Toetsenbordoverzicht	13
3.3	Afmetingen	14
4	Basisopmerkingen (algemene informatie)	15
4.1	Bestemming.....	15
4.2	Gebruik volgens bestemming	15
4.3	Afwijkend gebruik	16
4.4	Garantie	16
4.5	Toezicht over controlemiddelen	17
5	Veiligheid grondrichtlijnen	17
5.1	Richtlijnen van de gebruiksaanwijzing nakomen.....	17
5.2	Personeelscholing	17
5.3	Contaminatie (besmetting) voorkomen	17
5.4	Correct gebruik	18
6	Elektromagnetische verdraagzaamheid (EMV)	19
6.1	Algemeen	19
6.2	Elektromagnetische emissies	20
6.3	Elektromagnetische storingsbestendigheid.....	21
6.3.1	Fundamentele prestatiekenmerken.....	23
6.4	Minimumafstanden	23
7	Vervoer en opslag	24
7.1	Controle bij ontvangst.....	24
7.2	Verpakking/ retourvervoer	24
8	Uitpakken, installeren en aanzetten	25
8.1	Plaats van installatie, gebruikslocatie.....	25
8.2	Uitpakken.....	25
8.3	Leveringsomvang	25
8.4	Instelling van de weegschaal met de stoel.....	26
8.4.1	Waterpas zetten	27
8.5	Contactdoos	29
8.5.1	Veiligheidskabel.....	29
8.6	Bedrijf met accuvoeding	30
8.7	Bedrijf met batterijvoeding	31
8.8	Eerste ingebruikname.....	32
9	Bedrijf	33
9.1	Wegen	33
9.2	Tarreren.....	34
9.3	Functie HOLD	35
9.4	Tweede decimalen aflezen (niet-geijkte waarde).....	35

9.6	Bepaling van de index voor het lichaamsgewicht (Body Mass Index)	36
9.6.1	Classificering van de waarde van de BMI factor	36
9.7	Functie van automatisch uitschakelen "AUTO OFF"	37
9.8	Verlichte achtergrond van de aanduiding	38
10	Menu	39
10.1	Navigatie in het menu	39
10.2	Menuoverzicht	40
11	Foutmeldingen	41
12	Onderhoud, behouden van werkprestatie, verwijderen	42
12.1	Reinigen	42
12.2	Reinigen/ desinfectie	42
12.3	Sterilisatie	42
12.4	Onderhoud, behouden van werkprestatie	42
12.5	Verwijderen	42
13	Hulp bij kleine storingen	43
14	IJking	44
14.1	Geldigheidsduur van de ijking (actuele stand in Duitsland)	45
15	Justeren	46
16	Toebehoren	48
17	Printer	48

1 Technische gegevens

KERN (Type)	MCC 250K100NM
Model	MCC 250K100M
Afreesbaarheid (d)	0,1 kg
Weegbereik (max.)	250 kg
Minimaal gewicht (min.)	2 kg
IJkwaarde (e)	100 g
IJkklasse	III
Reproduceerbaarheid	0,1 kg
Lineariteit	±0,1 kg
Aanbevolen kalibratiegewicht (klasse)	200 kg (M1)
Weegeeenheden	kg
Opwarmingstijd	10 min
Elektrische voeding	ingangsspanning: 100–240 V AC, 50 Hz
Bedrijfstemperatuur	0°C ... +40°C
Luchtvochtigheid	max. 80% (geen condensatie)
Afmetingen (breedte x dikte x hoogte) mm	625 x 990 x 985
Afmetingen van weegoppervlakte	500 x 380
Totaal gewicht kg (netto)	23.3
Bedrijf met accuvoeding	Serie
Medisch product conform de Richtlijn 93/42/EEG	klasse I met meetfunctie
IJking conform 2014/31/EC	klasse III

2 Conformiteitverklaring

De huidige EG/EU conformiteitverklaring is beschikbaar op:

www.kern-sohn.com/ce

i Bij geijkte weegschalen (= weegschalen met conformiteitsbeoordeling) wordt de conformiteitsverklaring met de weegschaal geleverd.

Enkel deze weegschalen worden als medische hulpmiddelen beschouwd.

2.1 Verklaring van grafische symbolen

Alle medische weegschalen met dit keurmerk voldoen aan de vereisten van de volgende richtlijnen:

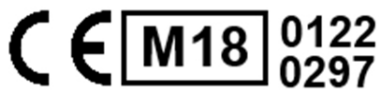

1. 2014/31/EU: Richtlijn inzake niet-automatische weegwerktuigen
2. 93/42/EG: Richtlijn inzake betreffende medische hulpmiddelen



De weegschalen met dit keurmerk zijn onderworpen aan conformiteitsbeoordelingsprocedure in overeenstemming met Richtlijn 2014/31/EU voor weegschalen met nauwkeurigheidsklasse III.

WF 1734331

De markering van het serienummer van elk toestel geplaatst op het toestel en op de verpakking.
(hier een voorbeeld)



2018-12

Bepaling van productiedatum van het medisch product.
(hier een voorbeeld van jaar en maand)



"Let op, de opmerkingen in het bijgesloten document opvolgen" of "De gebruiksaanwijzing opvolgen".



“De gebruiksaanwijzing opvolgen”.



“De gebruiksaanwijzing opvolgen”.



Bepaling van de fabrikant van het medisch product met adres.

KERN & Sohn GmbH
D-72336 Balingen,
Germany
www.kern-sohn.com



“Elektromedisch apparaat”
met een gebruiksdeel type B.

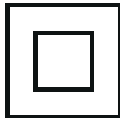

Apparaat beschermingklasse II.



Verbruikte toestellen zijn geen huisafval!

Ze kunnen enkel in stedelijke afvalverzamelpunten
worden afgegeven.



12 V DC / 500 mA

Gegevens betreffende de voedingspanning van de
weegschaal met de aanduiding van de polariteit.
(polariteit en voorbeeldwaarden)



Stoelweegschaal mag niet voor vervoer van personen of goederen worden gebruikt!

Tijdens het betreden van de stoelweegschaal noch tijdens het aftrappen op de voetstukken staan!

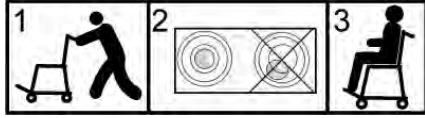

Nadat de weegschaal naar de patiënt wordt vervoerd, moet de weegschaal vóór het weegproces waterpas worden gezet.



Contactdoos

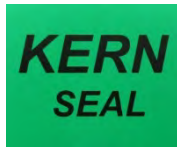

Zegel KERN SEAL



Spanning gelijkstroom



Informatie

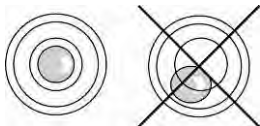

De weegschaal vóór gebruik waterpas zetten

3 Overzicht van het toestel



1. Zetelschaal
2. Libel (waterpas)
3. Afleesinrichting
4. Grepen
5. Stoprem
6. Justeertoets
7. Contact van de netadapter
8. Contact van de aansluitleiding "Display-zetel"
9. Accucontaijer

Details:

Tas voor uitrusting
MCC-A01



Stoprem open



Stoprem gesloten







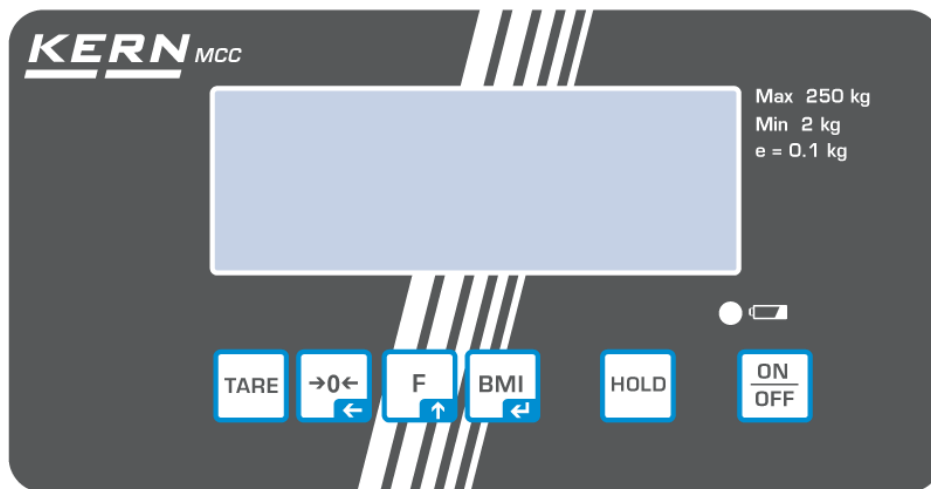

Voetsteun en verstelbare voet

Afzetbare armliggers



3.2 Toetsenbordoverzicht



Toets	Bepaling	Functie
	De toets ON/OFF	Aan-/uitzetten
	Toets HOLD	Functie HOLD
	Toets BMI	Bepaling van de index voor het lichaamsgewicht (Body Mass Index). In het menu: <ul style="list-style-type: none"> De keuze bevestigen Tijdens numerieke invoer: <ul style="list-style-type: none"> De numerieke waarde bevestigen
	Functietoets	In het menu: <ul style="list-style-type: none"> Het menu opvragen Keuze van de menupunten Tijdens numerieke invoer: <ul style="list-style-type: none"> De numerieke waarde vergroten
	Toets van op nul zetten	De weegschaal is op nul gezet (aanduiding "0.0"). Tijdens numerieke invoer: <ul style="list-style-type: none"> Wijziging van de positie van de decimaal
	De toets TARE	Weegschaal tarreren

3.3 Afmetingen

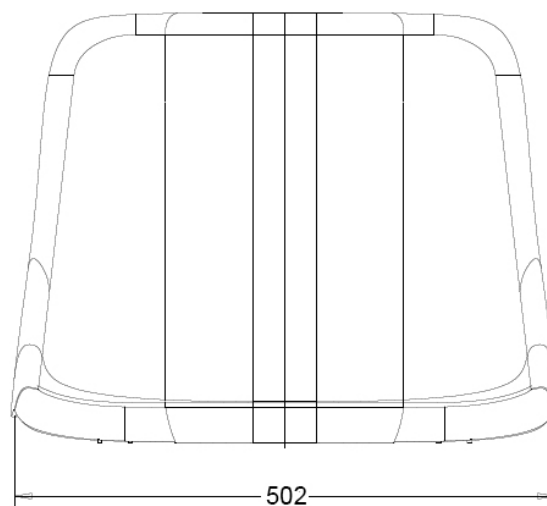
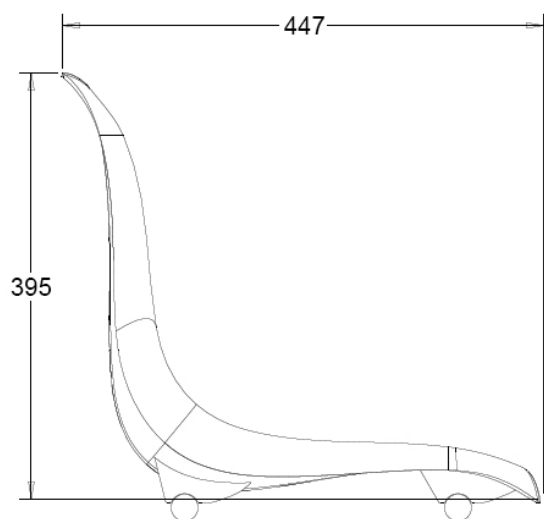

4 Basisopmerkingen (algemene informatie)



Conform de Richtlijn 2014/31/EG moeten de weegschalen worden geijkt voor volgende toepassingen: Artikel 1, lid 4. “Gewichtsbepaling in medische praktijk voor wegen van patiënten voor controle, diagnostiek en behandeling.”

4.1 Bestemming

- Aanduiding**
- Bepaling van het lichaamsgewicht in de geneeskunde.
 - Toepassing als een “niet-automatische weegschaal”, d.w.z. de persoon dient voorzichtig in het midden van de zetel te worden gezet of gesteld. De gewichtswaarde kan na bereiken van een stabiele aanduidingwaarde worden afgelezen.

- Tegenindicatie**
- Geen bekende medische bezwaren.

4.2 Gebruik volgens bestemming

De weegschalen dienen ter bepaling van het gewicht van zittende personen in ruimtes voorzien voor medische handelingen. De weegschalen zijn voorzien voor herkennen, voorbehoed en controle van ziektes.

De gewogen persoon dient voorzichtig in het midden van de zetel te worden gezet en beweeglos te laten.

De weegwaarde kan na bereiken van een stabiele aanduidingwaarde worden afgelezen.

De weegschalen zijn ontworpen voor onafgebroken bedrijf.



De weegschalen kunnen enkel door personen worden gebruikt die daarop rustig kunnen zitten

Vóór elk gebruik dienen de weegschalen te worden gecontroleerd op juiste toestand door een daarvoor bevoegde persoon.

	
<ul style="list-style-type: none"> ▪ Stoelweegschaal mag niet voor vervoer van personen of goederen worden gebruikt! ▪ Zolang de gewogen persoon zich op de stoelweegschaal bevindt, moeten de remmen op de wielen absoluut worden vergrendeld ▪ De armleuningen van de stoelweegschaal zijn alleen bedoeld ter ondersteuning van de onderarmen, niet ter ondersteuning van het lichaam. ▪ Tijdens het verlaten en zitten, moet een geschoolde persoon de armleuningen omhoog stellen (opheffen) en de gewogen persoon helpen. ▪ De stoelweegschaal altijd op een vlakke, effen oppervlakte plaatsen. ▪ Tijdens het betreden van de stoelweegschaal noch tijdens het aftrappen op de voetstukken staan! 	

4.3 Afwijkend gebruik

De weegschalen niet voor dynamische wegingen gebruiken.

De zetel niet aan langdurige belasting blootstellen. Het kan beschadiging van het meetmechanisme veroorzaken.

Stoten en overbelasting van de weegschaal boven aangegeven maximale last (max.), met bestaande tarravoortrek, absoluut mijden. Het kan beschadiging van de weegschalen veroorzaken.

De weegschalen nooit in ruimtes met explosiegevaar gebruiken. Serie-uitvoering is geen explosiebestendige uitvoering. Men dient daarbij op te letten dat het explosieve mengsel ook van anesthetica met zuurstof of lachgas (distikstofmonoxide) kan ontstaan.

Geen wijzigingen in de constructie van de weegschaal aanbrengen. Het kan tot foutieve weegresultaten, inbreuk op technische veiligheidsvoorwaarden als ook tot beschadiging van de weegschaal leiden.

De weegschalen mogen enkel conform beschreven richtlijnen worden gebruikt.

Andere gebruiksbereiken / toepassingsgebieden vereisen schriftelijke toestemming van de firma KERN.

4.4 Garantie

De garantie vervalt ingeval van:

- niet naleven van onze richtlijnen zoals in de gebruiksaanwijzing bepaald;
- gebruik niet volgens beschreven toepassingen;
- wijziging of opening van het toestel;
- mechanische beschadiging of door werking van media, vloeistoffen;
- gewoon verbruik;
- onjuiste plaatsing of onjuiste elektrische installatie;
- overbelasting van het meetmechanisme;
- de weegschaal laten vallen.

4.5 Toezicht over controlemiddelen

In het kader van kwaliteitsverzekeringssysteem dienen regelmatig technische meeteigenschappen van de weegschaal en eventueel beschikbare controlegewichten te worden gecontroleerd. Daarvoor dient de bevoegde gebruiker een juist tijdsinterval als ook aard en omvang van dergelijke controle te bepalen. Informatie betreffende toezicht over controlemiddelen zoals weegschalen als ook over noodzakelijke controlegewichten zijn toegankelijk op de website van de firma KERN (www.kern-sohn.com). De controlegewichten en weegschalen kan men snel en goedkoop ijken in een kalibratielaboratorium van de firma KERN geaccrediteerd door DKD (Deutsche Kalibrierdienst) (terugzetten naar de norm geldende in bepaald land).

5 Veiligheid grondrichtlijnen

5.1 Richtlijnen van de gebruiksaanwijzing nakomen

	⇒ Vóór het plaatsen en aanzetten van de weegschaal dient men onderhavige gebruiksaanwijzing nauwkeurig te lezen, ook indien u al ervaring met KERN weegschalen hebt.	
--	--	--

5.2 Personeelscholing

Om het juiste gebruik en onderhoud van het product te verzekeren dient het medisch personeel de gebruiksaanwijzing te lezen en op te volgen.

5.3 Contaminatie (besmetting) voorkomen

Om een kruisbesmetting (mycose, ...) te voorkomen dient de zetel regelmatig te worden gereinigd.

Aanbeveling: na elke weging die aanleiding kan zijn tot een potentiële besmetting (bv. bij wegingen met direct contact van de huid).

5.4 Correct gebruik

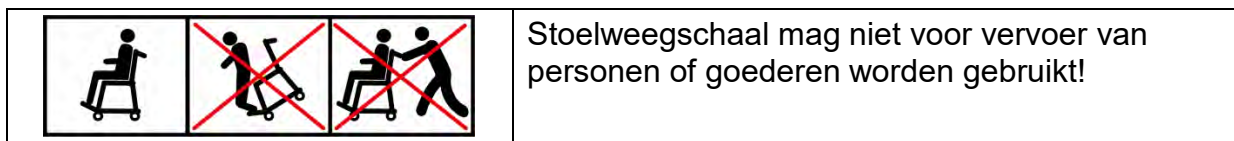

- De stoelweegschaal enkel onder toezicht van bevoegd personeel betreden en verlaten (zie hoofdstuk 5.2).
- Controleer voor elk gebruik de weegschaal op schades.
- Onderhouden en opnieuw ijken
De stoelweegschaal moet regelmatig worden onderhouden en geijkt (zie hoofdstuk 12.4).

6 Elektromagnetische verdraagzaamheid (EMV)

6.1 Algemeen



Bij de installatie en de gebruikmaking van dit elektrische medische apparaat moeten er speciale voorzorgsmaatregelen in overeenstemming met de hierna vermelde informatie over de elektromagnetische compatibiliteit getroffen worden.

Dit apparaat voldoet aan de grenswaarden voor een medisch elektrisch apparaat van de groep 1, klasse B (conform EN 60601-1-2).

Elektromagnetische compatibiliteit (EMC) duidt op de capaciteit van een apparaat, in zijn elektromagnetische omgeving betrouwbaar te functioneren, zonder daarbij ongeoorloofde elektromagnetische storingsinvloeden toe te laten. Dergelijke storingsinvloeden kunnen onder andere door aansluitsnoeren of door de lucht overgedragen worden.

Ongeoorloofde storingsinvloeden uit de omgeving kunnen tot verkeerde meldingen, onnauwkeurige meetwaarden of een onjuist gedrag van het medische apparaat leiden. Evenzeer kan in bepaalde gevallen het medische apparaat dergelijke storingen bij andere apparaten veroorzaken. Om de problemen op te lossen, is het aanbevelenswaardig, één of meerdere van de volgende maatregelen te treffen:

- De uitlijning resp. de afstand van het apparaat tot de storingsbron wijzigen.
- Het medische apparaat MCC-NM op één plaats opstellen resp. gebruiken.
- Het medische apparaat MCC-NM op een andere stroombron aansluiten.
- Gelieve u bij bijkomende vragen tot onze klantenservice te richten.

Onbevoegde aanpassingen of uitbreidingen van het apparaat resp. het gebruik van niet aanbevolen toebehoren (bijvoorbeeld voedingseenheid of verbindingkabel) kunnen storingen veroorzaken. Daarvoor is de fabrikant niet verantwoordelijk. Bovendien kunnen dergelijke wijzigingen tot het verlies van de autorisatie voor het gebruik van het apparaat leiden.



Apparaten die hogefrequentiesignalen uitzenden (mobiele telefoons, radiozenders, radiotoestellen) kunnen storingen van het medische apparaat veroorzaken. Deze mogen daarom niet in de nabijheid van het medische apparaat gebruikt worden. Hoofdstuk 6.4 omvat gegevens over de aanbevolen minimumafstanden.

6.2 Elektromagnetische emissies

Richtlijnen en verklaring vanwege de fabrikant – uitzendingen van elektromagnetische storingen		
Het medische apparaat MCC-NM is voor de werking in een zoals hieronder aangegeven elektromagnetische omgeving bestemd. De klant of gebruiker van het medische elektrische apparaat MCC-NM dient ervoor te zorgen dat het in een dergelijke omgeving bediend wordt.		
Metingen van uitzendingen van storingen	Overeenstemming	Elektromagnetische omgeving - richtlijn
Uitzendingen van hoge frequenties nach CISPR 11 / EN 55011	Groep 1	Het medische apparaat MCC-NM maakt uitsluitend voor zijn interne functie gebruik van hoogfrequentie-energie. Daarom is een uitzending van hoge frequenties door het medische apparaat zeer gering en is het onwaarschijnlijk dat nabijgelegen elektronische apparaten gestoord worden.
Uitzendingen van hoge frequenties volgens CISPR 11 / EN 55011	Klasse B	Het medische apparaat MCC-NM is geschikt voor het gebruik in alle faciliteiten met inbegrip van deze in een woongedeelte en deze die direct aangesloten zijn op het openbare stroomnet dat ook gebouwen bevoorraadt die voor woondoeleinden gebruikt worden.
Uitzendingen van harmonische trillingen volgens IEC 61000-3-2	Klasse A	
Uitzendingen van spanningschommelingen / flikkeringen volgens IEC 61000-3-3	Stemt overeen	

Het medische apparaat mag niet pal naast of met andere apparaten in een gestapelde opstelling gebruikt worden. Indien het noodzakelijk is om het apparaat op deze manier te gebruiken, moet het medische apparaat geobserveerd worden om de reglementair voorgeschreven werking van het apparaat in deze opstelling te controleren.

6.3 Elektromagnetische storingsbestendigheid

Richtlijnen en verklaring vanwege de fabrikant – elektromagnetische storingsbestendigheid			
Het medische apparaat MCC-NM is voor de werking in een zoals hieronder aangegeven elektromagnetische omgeving bestemd. De klant of gebruiker van het medische elektrische apparaat MCC-NM dient ervoor te zorgen dat het in een dergelijke omgeving bediend wordt.			
Controles van de storingsbestendigheid	IEC 60601- controleniveau	Overeenstemming	Elektromagnetische omgeving - richtlijn
Ontlading van statische elektriciteit (ESD) volgens IEC 61000-4-2	± 6 kV contactontlading ± 8 kV luchtontlading	± 6 kV ± 8 kV	Vloeren dienen van hout of beton of van keramische tegels voorzien te zijn. Als de vloer van synthetisch materiaal voorzien is, moet de relatieve luchtvochtigheid minstens 30% bedragen.
Snelle transiënte elektrische storingen / Bursts (uitbarstingen) volgens IEC 61000-4-4	± 2 kV voor netleidingen ± 1 kV voor ingangs- en uitgangsledingen	± 2 kV ± 1 kV	De kwaliteit van de voedingsspanning dient met die van een typische bedrijfs- of ziekenhuisomgeving overeen te stemmen.
Stootspanningen / Surges volgens IEC 61000-4-5	± 1 kV spanning buitengeleider- buitengeleider ± 2 kV spanning buitengeleider naar aarde	± 1 kV Niet van toepassing	De kwaliteit van de voedingsspanning dient met die van een typische bedrijfs- of ziekenhuisomgeving overeen te stemmen.
Kortstondige spanningsdalingen, kortstondige onderbrekingen en schommelingen van de voedingsspanning volgens IEC 61000-4-11	< 5 % U_T (> 95 % daling van de U_T) voor 1/2 periode 40 % U_T (> 60 % daling van de U_T) voor 5 perioden 70 % U_T (> 30 % daling van de U_T) voor 25 perioden < 5 % U_T (> 95 % daling van de U_T) voor 5 s	Naleving van de bij alle vereiste voorwaarden gestelde eisen. Gecontroleerd uitschakelen Terugkeer naar een situatie zonder storingen na ingreep door de gebruiker.	De kwaliteit van de voedingsspanning dient met die van een typische bedrijfs- of ziekenhuisomgeving overeen te stemmen. Als de gebruiker van het medische apparaat ook bij het opduiken van onderbrekingen van de energievoorziening met het gebruik wenst door te gaan, wordt aanbevolen, het medische apparaat MCC-NM vanuit een onderbrekingsvrije stroomvoorziening of een batterij te voeden.
Magnetisch veld bij de voedingsfrequentie (50/60 Hz) volgens IEC 61000-4-8	3 A/m	3 A/m 50 / 60 Hz	Magnetische velden bij de netfrequentie dienen met de typische waarden, zoals ze in een bedrijfs- en ziekenhuisomgeving aan te treffen zijn, overeen te stemmen.
OPMERKING U_T is de netwisselspanning vóór de gebruikmaking van de controleniveaus.			

Richtlijnen en verklaring vanwege de fabrikant – elektromagnetische storingsbestendigheid

Het medische apparaat MCC-NM is voor de werking in een zoals hieronder aangegeven elektromagnetische omgeving bestemd. De klant of gebruiker van het medische elektrische apparaat MCC-NM dient ervoor te zorgen dat het in een dergelijke omgeving bediend wordt.

Controles van de storingsbestendigheid	IEC 60601- controleniveau	Overeen- stemming	Elektromagnetische omgeving - richtlijn
Geleide hogefrequentiestoringen volgens IEC 61000-4-6	$3 V_{rms}$ 150 kHz tot 80 MHz	3 V	Draagbare en mobiele zend- en ontvangapparatuur mogen niet op een geringere afstand tot het medische apparaat met inbegrip van de leidingen gebruikt worden dan op de aanbevolen beschermingsafstand die conform de voor de zendfrequentie van toepassing zijnde vergelijking berekend wordt. Aanbevolen beschermingsafstand: $d = 1.2\sqrt{P}$ $d = 1.2\sqrt{P}$ voor 80 MHz tot 800 MHz $d = 2.3\sqrt{P}$ voor 800 MHz tot 2,5 GHz met P als het nominale vermogen van de zender in watt (W) in overeenstemming met door de fabrikant van de zender verstrekte gegevens en d als aanbevolen beschermingsafstand in meter (m). De veldsterkte van stationaire radiozenders dient voor alle frequenties volgens een onderzoek ter plaatse ^a geringer dan het overeenstemmingsniveau te zijn. ^b In de omgeving van apparaten die het hiernaast afgebeelde symbool dragen, zijn storingen mogelijk.
Gestraalde hogefrequentiestoringen Conform IEC 61000-4-3	$3 V_{rms}$ 80 MHz tot 2,5 GHz	3 V/m	



OPMERKING 1 Bij 80 MHz en 800 MHz geldt het hogere frequentiebereik.
 OPMERKING 2 Het kan zijn dat deze richtlijnen niet in alle gevallen van toepassing zijn.
 De verspreiding van elektromagnetische grootheden wordt door absorptie en reflecties van de gebouwen, voorwerpen en mensen beïnvloed.

^a De veldsterkte van stationaire zenders, zoals bijvoorbeeld basisstations van radiotelefoons en mobiele zend- en ontvangapparatuur ter land, amateurradiostations, AM- en FM-radio-omroep- en televisiezender, kunnen in theorie niet exact vooraf bepaald worden. Om de elektromagnetische omgeving met betrekking tot de stationaire zenders te traceren, dient een onderzoek van de elektromagnetische fenomenen van de locatie overwogen te worden. Als de gemeten veldsterkte op de locatie, waar het medische apparaat gebruikt wordt, de hoger vermelde overeenstemmingsniveaus overschrijdt, dient het medische apparaat geobserveerd te worden om de reglementair voorgeschreven werking aan te tonen. Als er ongewone prestatiekenmerken waargenomen worden, kunnen bijkomende maatregelen, zoals bijvoorbeeld een gewijzigde uitlijning of een andere locatie van het medische apparaat, noodzakelijk zijn.

^b Via het frequentiebereik van 150 kHz tot 80 MHz dient de veldsterkte geringer dan 3 V/m te zijn.

6.3.1 Fundamentele prestatiekenmerken



Het medische product MCC-NM heeft geen fundamentele prestatiekenmerken conform IEC 60601-1. Het systeem kan door andere apparaten gestoord worden, ook als deze apparaten met de voor hen geldende, aan de uitzending gestelde eisen conform CISPR overeenstemmen.

6.4 Minimumafstanden

Aanbevolen beschermingsafstanden tussen draagbare en mobiele hogefrequentie-telecommunicatieapparaten en het medische apparaat			
Het medische apparaat MCC-NM is bestemd voor de werking in een elektromagnetische omgeving, waar de hogefrequentiestoringen gecontroleerd zijn. De klant of gebruiker van het medische elektrische apparaat kan helpen om elektromagnetische storingen te vermijden doordat hij de minimumafstand tussen draagbare en mobiele hogefrequentie-telecommunicatieapparaten (zenders) en het medische apparaat MCC-NM – afhankelijk van het uitgangsvermogen van het communicatieapparaat, zoals hieronder aangegeven – in acht neemt.			
Nominaal vermogen van de zender W	Beschermingsafstand, afhankelijk van de zendfrequentie m		
	150 kHz tot 80 MHz $d = 1.2\sqrt{P}$	80 MHz tot 800 MHz $d = 1.2\sqrt{P}$	800 MHz tot 2.5 GHz $d = 2.3\sqrt{P}$
0.01	0.12	0.12	0.23
0.1	0.38	0.38	0.73
1	1.20	1.20	2.30
10	3.80	3.80	7.30
100	12.00	12.00	23.00
Voor zenders, wier maximale nominale vermogen in bovenstaande tabel niet vermeld wordt, kan de aanbevolen beschermingsafstand d in meter (m) berekend worden door gebruikmaking van de vergelijking die tot de betreffende kolom behoort, waarbij P het maximale nominale vermogen van de zender in watt (W) volgens de vermelding vanwege de fabrikant van de zender is.			
OPMERKING 1	Bij 80 MHz en 800 MHz geldt het hogere frequentiebereik.		
OPMERKING 2	Het kan zijn dat deze richtlijnen niet in alle gevallen van toepassing zijn. De verspreiding van elektromagnetische grootheden wordt door absorptie en reflecties van de gebouwen, voorwerpen en mensen beïnvloed.		

7 Vervoer en opslag

7.1 Controle bij ontvangst

Onmiddellijk na ontvangst van het pakket controleren of er geen zichtbare beschadigingen aanwezig zijn, hetzelfde betreft het toestel na het uitpakken.

7.2 Verpakking/ retourvervoer



- ⇒ Alle delen van de originele verpakking dienen te worden behouden voor het geval van eventueel retourvervoer.
- ⇒ Alleen originele verpakking bij retourvervoer gebruiken.
- ⇒ Vóór versturen dienen alle aangesloten kabels en losse/bewegende onderdelen te worden afgekoppeld.
- ⇒ Indien aanwezig dient de vervoerbescherming opnieuw te worden aangebracht.
- ⇒ Alle elementen tegen wegglijden en beschadiging beveiligen.

8 Uitpakken, installeren en aanzetten

8.1 Plaats van installatie, gebruikslocatie

De weegschalen zijn op dergelijke manier geconstrueerd dat er in normale gebruiksomstandigheden geloofwaardige weegresultaten worden bereikt. De keuze van juiste locatie van de weegschaal verzekert een precieze en snelle werking.

Op de plaats van installatie dient men volgende regels op te volgen:

- De weegschaal op stabiele, effen oppervlakte plaatsen.
- Extreme temperaturen als ook temperatuurverschillen bij bv. plaatsing bij verwarming of in plaatsen met directe werking van zonnestrallen mijden.
- Tegen directe werking van tocht beveiligen die door open ramen en deuren wordt veroorzaakt.
- Bij wegen stoten mijden.
- De weegschaal tegen hoge luchtvochtigheid, dampen en stof beschermen.
- Het toestel niet aan langdurige werking van grote vochtigheid blootleggen. Ongewenst dauwen (condensatie van luchtvocht op het toestel) kan voorkomen indien een koud toestel in een veel warmere ruimte wordt geplaatst. In dergelijk geval dient het van netwerk gescheiden toestel ca. 2 uur acclimatisering aan de omgevingstemperatuur te ondergaan.
- Statische lading van de weegschaal en van de gewogen personen vermijden.
- Contact met water vermijden.

In geval van elektromagnetische velden (bv. van mobiele telefoons of radioapparatuur), statische ladingen als ook instabiele elektrische voeding zijn grote onregelmatigheden in weergave mogelijk (foutief weegresultaat). Men dient dan de weegschaal te verplaatsen.

8.2 Uitpakken

Voorzichtig uit de verpakking de weegschaalonderdelen of complete weegschaal halen en op een aangegeven werkplek plaatsen. Bij toepassing van een netadapter dient men op te letten dat de voedingskabel geen stootgevaar veroorzaakt.

8.3 Leveringsomvang

- Weegschaal
- Gebruiksaanwijzing
- Netadapter (conform EN 60601-1)
- Tas voor uitrusting

8.4 Instelling van de weegschaal met de stoel



- ⇒ De weegschaal op een vlakke oppervlakte plaatsen.
- ⇒ Controleren of de luchtbel in de libel (waterpas) zich in het aangetekende bereik bevindt.

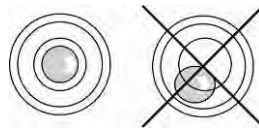

- ⇒ Als de luchtbel in de libel (waterpas) zich niet in het gemarkeerde bereik bevindt, moet de weegschaal met behulp van de schroefvoeten waterpas worden gezet zoals in 8.4.1:
- ⇒ Men dient regelmatig te controleren of het waterpas is.

8.4.1 Waterpas zetten



Het waterpas zetten mag uitsluitend worden uitgevoerd door een vakkundige met een grondige kennis van het omgaan met de weegschalen.

- ⇒ De weegschaal op een vlakke oppervlakte plaatsen.
- ⇒ De remmen vergrendelen.



- ⇒ Het wiel zo in/uitdraaien (1) dat de luchtbel in de libel (waterpas) zich binnen het zwarte bereik bevindt.



- ⇒ De veiligheidsdoppen (2) naar boven vastdraaien.

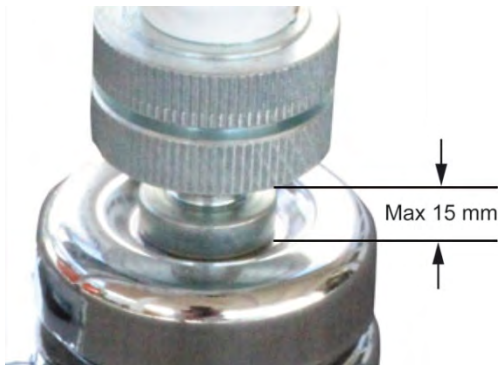

De spleetbreedte mag max. 15 mm! zijn.

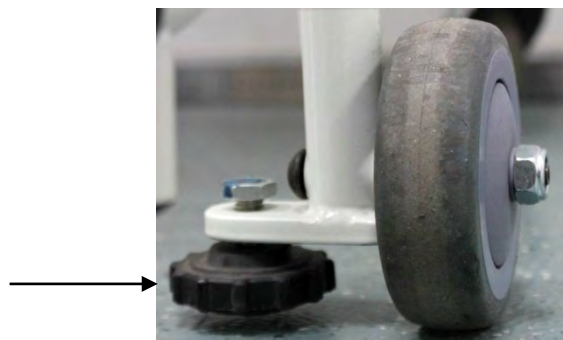

De wielen met de verstelbare voeten vergrendelen.

8.5 Contactdoos



Contact van de netadapter

Elektrische voeding gebeurt door een externe netadapter. De spanningwaarde zichtbaar op de netadapter moet in overeenstemming zijn met lokale spanning. Enkel gekeurde, originele netadapters van de firma KERN gebruiken die conform de norm EN 606011 zijn uitgevoerd.

Een kleine sticker aan de kant van de afleeseenheid wijst de contactdoos aan:



Indien de weegschaal aan netwerkspanning is aangesloten, brandt de LED. De LED-aanduiding informeert over de oplaadstand van de accu.

Groen: De accu is volledig opgeladen.

Blauw: De accu wordt opgeladen.

8.5.1 Veiligheidskabel

Veiligheidskabel voor trekcontlasting van de voedingskabel.



Toepassing:

Installatie voor trekcontlasting tussen voedingskabel (netadapter) en display.



8.6 Bedrijf met accuvoeding



Het deksel van de accucontainer (1) onderaan de afleeseenheid openen en de accu aansluiten.

Vóór de eerste ingebruikname dient de accu tenminste 12 uur lang te worden opgeladen.

Indien op de gewichtsaanduiding het accusymbool  verschijnt, betekent het dat de accu binnenkort leeg wordt. De weegschaal kan nog enkele minuten lang werken en wordt vervolgens automatisch uitgeschakeld om de accu te besparen. De accu opladen.

-  De spanning staat onder een bepaald minimum.
-  Het accuvolumen wordt binnenkort verbruikt.
-  De accu is volledig opgeladen.

Indien de weegschaal langere tijd niet wordt gebruikt, de accu afnemen en separaat bewaren. Door uitvloeien van elektrolyt kan de weegschaal worden beschadigd.

8.7 Bedrijf met batterijvoeding

Als alternatief bij de werking met de accuvoeding kan de weegschaal met de batterijen (6 AA batterijen) werken.

Het deksel van de batterijcontainer (1) onderaan de display openen en de batterijen zoals op de afbeelding onder zetten. Het deksel van de batterijcontainer opnieuw vergrendelen. Nadat de batterijen leeg worden, verschijnt het symbool . De batterijen vervangen. Om de batterijen te besparen, schakelt de weegschaal automatisch uit (zie hoofdstuk 11.6 "Functie Auto Off").



De batterij leeg







De batterijen worden binnenkort leeg



De batterijen volledig opgeladen

Batterijen plaatsen:

Het deksel van de batterijcontainer afnemen.	 A photograph showing the interior of a white battery compartment with the lid removed. The compartment is empty, showing the internal structure and contact points.
Batterijhouder aan het contact van de behuizing zoals op de afbeelding aansluiten.	 A photograph showing a black battery holder being connected to the contact points of the battery compartment. Red and black wires are visible, and an arrow points to the connection point.
De batterijhouder plaatsen.	 A photograph showing the black battery holder inserted into the white battery compartment. The holder is positioned horizontally across the compartment.
De batterijen in de container plaatsen en het deksel vergrendelen.	 A photograph showing the battery compartment with the lid closed. The lid is secured with a latch. The batteries are visible through the transparent window of the lid.

8.8 Eerste ingebruikname

Om precieze weegresultaten met behulp van elektronische weegschalen te krijgen, dienen ze een juiste werkingstemperatuur te bereiken (zie “Opwarmingstijd”, hoofdstuk 1). Tijdens de opwarming dienen de weegschalen aan elektrische voeding te worden aangesloten en aangezet worden (netwerkspanning of batterij).

De nauwkeurigheid van de weegschaal is van lokale valversnelling afhankelijk. De waarde van de valversnelling wordt weergegeven op de typeplaat.

9 Bedrijf

Nadat de weegschaal naar de patiënt wordt vervoerd, moet de weegschaal vóór het weegproces waterpas worden gezet.

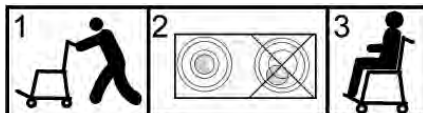

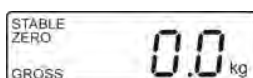

De stoelweegschaal enkel onder toezicht van bevoegd personeel betreden en verlaten (zie hoofdstuk 5.2).

9.1 Wegen



- ⇒ De weegschaal met de toets  aanzetten.
De weegschaalsegmenten worden zelfgediagnosticeerd.
De weegschaal is paraat direct nadat de gewichtsaanduiding "0.0 kg" verschijnt.



- Door de toets  is het mogelijk om, indien nodig, de weegschaal op elk moment op nul te zetten.
- ⇒ De persoon in het midden van de weegschaal zetten.
 - ⇒ De voetsteunen en armleuningen open klappen (omlaag stellen). Beide voeten van de gewogen persoon op de voetsteunen plaatsen.
 - ⇒ De onderarmen van de gewogen persoon op de armleuningen plaatsen.
 - ⇒ Afwachten totdat de stabilisatieaanduiding  verschijnt en vervolgens het weegresultaat aflezen.
 - ⇒ Na de afgeronde weging de voetsteunen en armleuningen opnieuw samen klappen (optillen)



- Indien een persoon zwaarder is dan het maximale weegbereik, verschijnt op display het symbool "OL" (= overbelasting).

9.2 Tarreren

Het eigen gewicht van willekeurige voorbelasting gebruikt voor weging kan worden getarreerd door de toets te drukken, waardoor bij volgende weegprocessen het feitelijke gewicht van de gewogen persoon verschijnt.

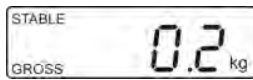

(voorbeeld)

⇒ Het voorwerp (bv. de handdoek of onderzetter) op de zetelschaal leggen.

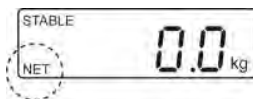

⇒ De toets  drukken, de nulaanduiding verschijnt.

⇒ Onderaan, links verschijnt het symbool "NET".



(voorbeeld)







⇒ De persoon in het midden van de zetelschaal zetten. Afwachten totdat de stabilisatieaanduiding "STABLE" verschijnt en vervolgens het weegresultaat aflezen.

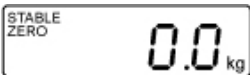

- Indien de weegschaal niet belast is, wordt de tarrawaarde met het "minus" teken afgelezen.
- Om de opgeslagen tarrawaarde te wissen dient de weegschaal te worden ontlast en de toets  gedrukt.

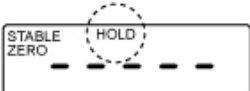
9.3 Functie HOLD

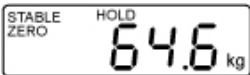
De weegschaal is voorzien van een geïntegreerde stopfunctie (bepaling van gemiddelde waarde). Daardoor is het mogelijk om personen precies te wegen hoewel ze niet rustig op de zetel zit.

-  ⇒ De weegschaal met de toets  aanzetten. Afwachten totdat de stabilisatieaanduiding “STABLE” verschijnt.
-  ⇒ De toets  drukken, op display verschijnt de aanduiding “-----” en het symbool “HOLD”.
- ⇒ De persoon in het midden van het weegschaalplateau stellen.
-  ⇒ Na een moment verschijnt de stabilisatieaanduiding “STABLE” en de gewichtswaarde van de persoon wordt afgelezen en „gevroren”.
- (voorbeeld)
-  Nadat de weegschaal wordt ontlast, wordt de gewichtswaarde nog ca. 10 seconden lang afgelezen, vervolgens wordt de weegschaal automatisch naar de weegmodus omgeschakeld. Het symbool “HOLD” verdwijnt.



Bij te veel bewegende kinderen is de bepaling van gemiddelde waarde niet mogelijk.

9.4 Tweede decimalen aflezen (niet-geijkte waarde)

Bij afgelezen gewichtswaarde de toets  drukken en 2 seconden lang gedrukt houden. Voor ca. 5 s verschijnt de tweede decimaal.

9.6 Bepaling van de index voor het lichaamsgewicht (Body Mass Index).

Een voorwaarde voor het berekenen van de BMI factor is een bekende lichaamslengte van bepaalde persoon. Het moet bekend zijn.



⇒ De weegschaal met de toets  aanzetten.



⇒ De persoon in het midden van het weegplateau stellen.

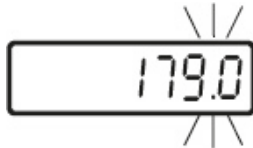

⇒ Afwachten totdat de stabilisatieaanduiding "STABLE" verschijnt.

⇒ De toets  drukken.
Het verschijnt de vooraf ingevoerde lichaamslengte waarde verschijnt, actieve positie blinkt.

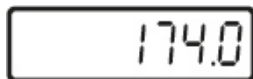

⇒ De lichaamslengte met de toetsen  en  invoeren.

⇒ De ingevoerde waarde met de toets  bevestigen.
De weegschaal staat vanaf dat ogenblik in de BMI modus, het symbool "BMI" verschijnt, "kg" aanduiding verdwijnt. Het verschijnt BMI factor.

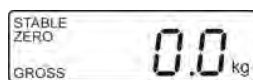

⇒ Terug naar de weegmodus met de toets .
Het "BMI" symbool verdwijnt, het verschijnt "kg" aanduiding.



- De betrouwbare bepaling van de BMI aanduiding enkel mogelijk is voor de lichaamshoogte binnen het bereik tussen 100 cm en 200 cm en het gewicht > 10 kg.
- Bij onrustig wegen de aanduiding met "Hold" modus stabiliseren.

9.6.1 Classificering van de waarde van de BMI factor

De classificatie van het gewicht voor volwassenen boven 18 jaar op grond van de BMI factor conform WHO, 2000 EK IV en WHO 2004 (WHO - World Health Organization – de Wereldgezondheidsorganisatie).

Categorie	BMI (kg/m ²)	Ziekterisico bij overgewicht
Ondergewicht	< 18,5	laag
Gewoon gewicht	18,5–24,9	gemiddeld
Overgewicht	≥ 25,0	
Voor-overgewicht	25,0–29,9	licht vergroot
Overgewicht graad I	30,0–34,9	vergroot
Overgewicht graad II	35,0–39,9	hoog
Overgewicht graad III	≥ 40	Zeer hoog

9.7 Functie van automatisch uitschakelen "AUTO OFF"

Geen display bediening of geen bediening van weegoppervlakte veroorzaakt automatisch uitschakelen van de waagschaal na ingestelde tijd.

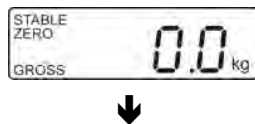

⇒ In de weegmodus de toets  drukken, de eerste functie **[F1 OFF]** verschijnt.

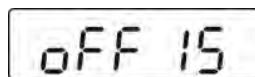

⇒ De toets  drukken, het verschijnt de laatst gememoriseerde tijd bv. **[OFF 15]**.

(voorbeeld)

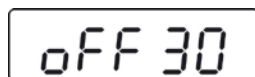

(voorbeeld)

⇒ De toets  zo lang drukken totdat de gewenste tijd verschijnt. **[OFF 30]**.

[OFF 0] De functie **AUTO OFF** niet actief.

[OFF 3] Het weegsysteem wordt na 3 minuten uitgeschakeld.

[OFF 5] Het weegsysteem wordt na 5 minuten uitgeschakeld.

[OFF 15] Het weegsysteem wordt na 15 minuten uitgeschakeld.

[OFF 30] Het weegsysteem wordt na 30 minuten uitgeschakeld.

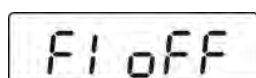

⇒ De gekozen tijd opslaan, door het op de toets  te drukken, de modus **[F1 OFF]** verschijnt.



⇒ Terug naar de weegmodus met de toets .

9.8 Verlichte achtergrond van de aanduiding

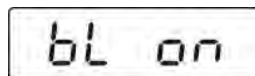
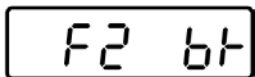
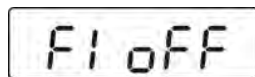
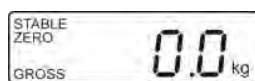

(voorbeeld)



⇒ In de weegmodus de toets  drukken, de eerste functie **[F1 oFF]** verschijnt.

⇒ De toets  zo vaak drukken totdat de gewenste functie **“[F2 bk]”** verschijnt.

⇒ De toets  drukken, het verschijnt de laatst gememoriseerde instelling bv. **[bl on]**.

⇒ Met de toets  de gewenste instelling kiezen.

bl on Verlichte achtergrond vast aan.

bl oFF Verlichte achtergrond uit.

bL AU Automatische verlichte achtergrond verschijnt alleen na dat weegoppervlakte wordt belast of nadat de toets wordt gedrukt.

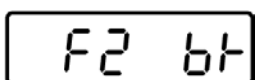

⇒ De gekozen instelling opslaan, door het op de toets  te drukken, de modus **[F2 bk]** verschijnt.

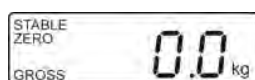

⇒ Terug naar de weegmodus met de toets .

10 Menu









Bij geijkte weegschalen is de toegang tot het servicemenu "tCH" geblokkeerd.

Om de toegangsblokkade te verwijderen dient de zegel te worden vernield en de justeertoets te worden gedrukt. De plaatsing van de justeertoets, zie hoofdstuk 15.



Let op:

Nadat de zegel wordt verbroken en voordat het weegstelsel opnieuw wordt gebruikt in toepassingen die de ijking vereisen, dient het weegstelsel opnieuw te worden geijkt door een bevoegde genotificeerde instelling en betreffend te worden gemarkeerd met een nieuwe zegel.

10.1 Navigatie in het menu

Het menu opvragen	⇒ In de weegmodus de toets   drukken, de eerste functie [F1 OFF] verschijnt.
Functiekeuze	⇒ Door de toets  is het mogelijk om volgende, afzonderlijke functies te kiezen.
Wijziging van de instellingen	⇒ De gekozen functie met de toets  bevestigen. De actuele instelling verschijnt. ⇒ Met de toets  de gewenste instelling kiezen en met de toets  bevestigen, de weegschaal wordt terug in de weegmodus gezet .
Menu verlaten/ terug naar de weegmodus	⇒ De toets  opnieuw drukken, de weegschaal wordt terug in de weegmodus gezet.

10.2 Menuoverzicht

Functie	Instellingen	Omschrijving
F1 oFF Automatisch uitschakelen Functie "Auto-Off"	oFF 0*	Automatisch uitzetten uit
	oFF 3	Automatisch uitschakelen na 3 m
	oFF 5	Automatisch uitschakelen na 5 m
	oFF 15	Automatisch uitschakelen na 15 m
	oFF 30	Automatisch uitschakelen na 30 m
F2 bk Verlichte achtergrond van de aanduiding	bl on	Verlichte achtergrond van de aanduiding aan
	bl oFF	Verlichte achtergrond van de aanduiding uit
	bl AU*	Verlichte achtergrond van de aanduiding tijdens bediening van de weegschaal automatisch aanzetten
F3 Str Tarra traceren Bij weegschalen met typetoelating is deze functie geblokkeerd	Str on	Tarra traceren aan
	Str oFF*	Tarra traceren uit
tCH Servicemenu	Pin	Bij aanduiding "Pin" de justeertoets drukken. Vervolgens de toetsen  ,  en  achter elkaar drukken.
P1 Spd Snelheid van de aanduidingen	15*	Niet gedocumenteerd
	30	
	60	
	7.5	
P2 CAL	Justeren, zie hoofdstuk 16.1	
P3 Pro	tri*	Niet gedocumenteerd
	CoUnt	Niet gedocumenteerd
	rESEt	De fabriekinstellingen herstellen
	SEtGrA	Niet gedocumenteerd

* Fabriekinstelling

11 Foutmeldingen

Aanduiding

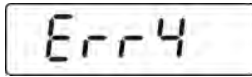

Omschrijving

Nulbereik overschreden

(tijdens aanzetten of nadat de toets  wordt gedrukt)

- Het gewogen materiaal bevindt zich op de schaal
- Overbelasting tijdens het op nul zetten van de weegschaal
- Onjuist verloop van het justeren
- Probleem met de weegcel

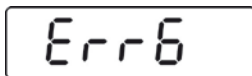

De waarde buiten het bereik van de A/D omzetter (analoog-digitaal)

- Weegcel beschadigd
- De elektronica beschadigd

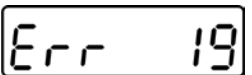

Niet mogelijk om nulpunt te starten

- Meetcel beschadigd/belast
- De elementen zijn op het platform / hebben contact ermee
- Vervoerbeveiliging is niet verwijderd
- Hoofdplateau beschadigd

Ingeval van andere foutmeldingen, de weegschaal uit- en opnieuw aanzetten. Indien de foutmelding nog steeds voorkomt, bij de producent melden.

12 Onderhoud, behouden van werkprestatie, verwijderen

12.1 Reinigen



Vooraleer met alle werkzaamheden wordt gestart verbonden met onderhoud, reinigen en reparatie, dient het toestel van de bedrijfsspanning te worden ontkoppeld.

12.2 Reinigen/ desinfectie

De zitplaats en de behuizing uitsluitend met een reinigingsmiddel voor huishoudelijk gebruik reinigen of met een in de handel toegankelijke desinfectiemiddel, bv. 70% isopropanol-oplossing. Het wordt aangeraden een ontsmettingsmiddel gebruikt voor desinfectie van het natvegen. De aanwijzingen van de fabrikant opvolgen.

Geen poets- en agressieve reinigingsmiddelen zoals alcohol, benzine of degelijk gebruiken omdat deze de hoogwaardige oppervlakte kunnen beschadigen.

Om kruisbesmetting (mycose) te voorkomen de volgende desinfectietermijnen naleven:

- Zitplaats - voor en na elke meting met direct contact met de huid.
- Indien nodig:
 - afleesinrichting
 - toetsenbord



Het apparaat niet met desinfecteermiddel besproeien.

Het desinfectiemiddel mag niet in het binnenhuis van de weegschaal dringen.

De verontreiniging onverwijld verwijderen.

12.3 Sterilisatie

Sterilisatie van het apparaat is niet toegestaan.

12.4 Onderhoud, behouden van werkprestatie

Het toestel mag enkel door geschoolde en door de firma KERN gekeurde medewerkers worden bediend en onderhouden.

Regelmatige controle van de conformiteit met de vereisten voor technische veiligheid is aangeraden (STK).

Vóór openen dient de weegschaal van netwerk te worden gescheiden.

12.5 Verwijderen

Verpakking en apparaat dienen conform de landelijke of regionale wetgeving geldig op de gebruikslocatie van het apparaat te worden verwijderd.

13 Hulp bij kleine storingen

Bij storingen van programmaloop dient de weegschaal kort te worden uitgeschakeld. Vervolgens het weegproces opnieuw starten.

Storing:

Mogelijke oorzaak:

Gewichtsaanduiding brandt niet.

- De weegschaal staat niet aan.
- Onderbroken verbinding met het netwerk (voedingskabel niet aangesloten/beschadigd).
- Gebrek aan netwerkspanning.
- De accu niet correct geplaatst of leeg.
- Geen accu.

Gewichtsaanduiding verandert continu.

- Tocht/luchtbeweging
- Tafel-/grondvibratie.
- De zetel is in contact met vreemde lichamen of is onjuist geplaatst.
- Elektromagnetische velden/statische ladingen (andere instellingplaats voor de weegschaal kiezen – indien mogelijk het toestel uitzetten dat storingen veroorzaakt).

Weegresultaat is duidelijk foutief.

- Weegschaalaflezing is niet op nul gezet.
- Onjuist justeren.
- Grote temperatuurschommelingen.
- De weegschaal staat niet vlak.
- Elektromagnetische velden/statische ladingen (andere instellingplaats voor de weegschaal kiezen – indien mogelijk het toestel uitzetten dat storingen veroorzaakt).

Ingeval van andere foutmeldingen, de weegschaal uit- en opnieuw aanzetten. Indien de foutmelding nog steeds voorkomt, bij de producent melden.

14 IJking

Algemene informatie:

Conform de Richtlijn 2014/31/EU moeten de weegschalen officieel worden geijkt indien ze als volgt worden gebruikt (door de wet bepaalde omvang):

- a) bij verkoop, indien de productprijs door wegen wordt bepaald;
- b) bij vervaardiging van medicijnen in apotheken als ook bij analyses in medische en farmaceutische laboratoria;
- c) voor officiële doeleinden;
- d) bij vervaardiging van verpakkingen.
- e) bij gewichtsbepaling in medische praktijk voor wegen van patiënten voor controle, diagnostiek en behandeling.

Ingeval van twijfels richt u zich a.u.b. aan lokale Instantie voor Maten en Gewichten.

Opmerkingen betreffende de ijking:

Weegschalen die in technische gegevens als voor ijken geschikt worden bepaald, hebben een typetoelating geldig op het gebied van de EU. Indien de weegschaal op het bovengenoemde gebied dient te worden gebruikt waar ijking vereist is, moet zijn ijking officieel en regelmatig vernieuwd worden.

Nieuwe ijking van de weegschaal gebeurt conform de voorschriften geldig in een bepaald land. De geldigheidsperiode van de ijking, zie hoofdstuk 15.1.

Men dient de voorschriften te volgen die in het land van gebruik geldig zijn!



De ijking van de weegschaal is zonder “zegels” niet geldig.

Bij weegschalen met typetoelating informeren de daarop geplaatste zegels dat de weegschaal geopend en onderhouden mag worden enkel door geschoold en bevoegd vakpersoneel. Het vernielen van de zegels betekent dat de ijking niet meer geldig is. Men dient de landelijke wetten en voorschriften te volgen. In Duitsland is een volgende ijking vereist.

De weegschalen die voor ijken geschikt zijn dienen uit gebruik te worden genomen indien:

- **Het weegresultaat van de weegschaal buiten de grens van toegelaten fout ligt.** Daarom dient men de weegschaal regelmatig met een controlegewicht met bekend gewicht te belasten (ca. 1/3 van de maximale last) en de afgelezen waarde met het controlegewicht te vergelijken.
- De nieuwe ijkingstermijn is overschreden.

Plaatsing van de justeertoets en van de zegels:

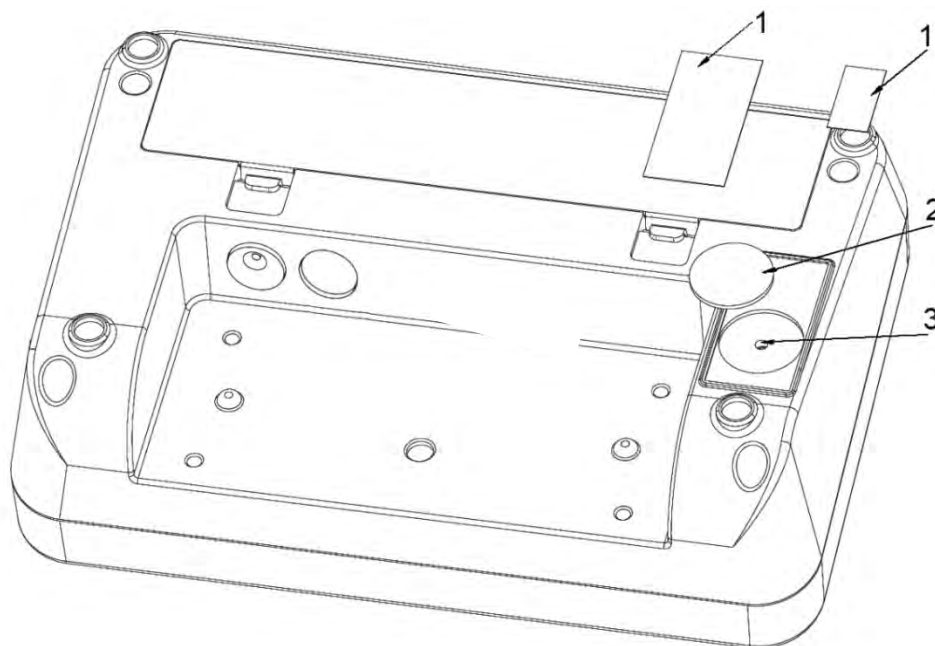

1. Zelfvernielende zegel
2. Scherm
3. Justeertoets

14.1 Geldigheidsduur van de ijking (actuele stand in Duitsland)

Personenweegschalen (waaronder weegschalen met stoel en weegschalen voor rolstoelen) in ziekenhuizen	4 jaar
Personenweegschalen indien geplaatst buiten ziekenhuizen (bv. in dokterspraktijken en verzorginghuizen)	onbepaald
Babyweegschalen en mechanische weegschalen voor pasgeborenen	4 jaar
Bedweegschalen	2 jaar
Weegschalen in dialysestations	onbepaald

Als ziekenhuizen worden tevens de rehabilitatie- en gezondheidsinstellingen geacht (4 jaar ijkinggeldigheid).

Dialysecentra, verzorginghuizen en dokterspraktijken (onbepaalde geldigheid van de ijking) zijn geen ziekenhuizen

(Gegevens op grond van: "Ijkinginstituut informeert, weegschalen in geneeskunde").

15 Justeren

Omdat de waarde van de valversnelling niet op elke plek op aarde gelijk is, dient elke afleesinrichting met een aangesloten schaal aangepast te worden - conform de weegregel voortvloeiende uit regels van natuurkunde - aan de valversnelling op de plaats van installatie van de weegschaal (enkel indien de weegschaal niet eerder in fabriek is gejusteerd op de plaats van installatie). Een dergelijk justeerproces dient men uit te voeren bij eerste ingebruikname, na elke wijziging van locatie van de weegschaal als ook bij temperatuurschommelingen van de omgeving. Om precieze meetwaarden te bereiken is het aanbevolen om aanvullend cyclisch de afleeseenheid te justeren ook in de weegmodus.



- Het vereiste kalibratiegewicht voorbereiden. Het gebruikte kalibratiegewicht is van de het weegbereik van de weegschaal afhankelijk, zie hoofdstuk 1. Zo mogelijk dient het justeren te worden uitgevoerd met een gewicht gelijk aan de maximale weegschaalbelasting. Informatie betreffende controlegewichten kan in internet worden gevonden onder: <http://www.kern-sohn.com>.
- Voor stabiele omgevingsomstandigheden zorgen. Vereiste opwarmingstijd verzekeren voor de stabilisatie van de weegschaal, zie hoofdstuk 1 .













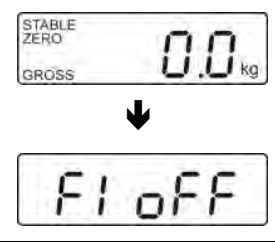

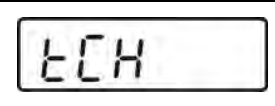

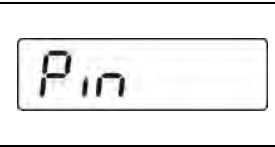



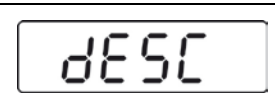

Bij geijkte weegschalen is de toegang tot het servicemenu "tCH" geblokkeerd.

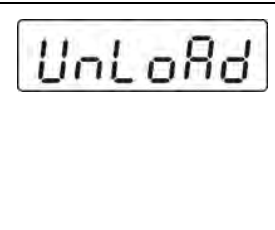

Om de toegangsblokkade te verwijderen dient de zegel te worden vernield en de justertoets te worden gedrukt. De plaatsing van de justertoets, zie hoofdstuk 15.

Let op:

Nadat de zegel wordt verbroken en voordat het weegsysteem opnieuw wordt gebruikt in toepassingen die de ijking vereisen, dient het weegsysteem opnieuw te worden geijkt door een bevoegde genotificeerde instelling en betreffend te worden gemarkeerd met een nieuwe zegel.

Uitvoering:

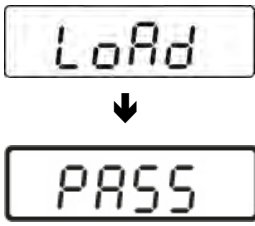
 <p>STABLE ZERO GROSS 0.0 kg</p> <p>↓</p> <p>F1 OFF</p>	<p>⇒ In de weegmodus de toets  meermals drukken totdat de menupunt [tCH] verschijnt.</p>
 <p>tCH</p>	<p>⇒ De toets  drukken, de aanduiding [Pin] verschijnt.</p>
 <p>Pin</p>	<p>⇒ De toetsen ,  en  achter elkaar drukken, de menupunt [P1 SPd] verschijnt.</p>
 <p>P1 SPd</p> <p>↓</p> <p>P2 CAL</p>	<p>⇒ De toets  drukken, de menupunt [P2 CAL] verschijnt.</p> <p>⇒ De justeertoets drukken, de positie zie hoofdstuk 15.</p>
 <p>dESC</p>	<p>⇒ De toets  drukken, de aanduiding [dESC] verschijnt.</p>
 <p>CAL</p>	<p>⇒ De toets  meermals drukken totdat de aanduiding [CAL] verschijnt.</p> <p>⇒ Met de toets  bevestigen, de aanduiding [UnLoAd] verschijnt.</p>
 <p>UnLoAd</p>	<p>⇒ Op het weegschaalplateau mogen zich geen voorwerpen bevinden.</p> <p>⇒ Afwachten totdat de stabilisatieaanduiding "STABLE" verschijnt en vervolgens met de toets  bevestigen.</p>
 <p>00200.0</p> <p>(voorbeeld)</p>	<p>⇒ De grootte van het actueel ingestelde kalibratiegewicht verschijnt, de actieve positie blinkt.</p> <p>Indien nodig met de toets  de te wijzigen positie kiezen en de cijferwaarde met de toets  wijzigen.</p> <p>⇒ Met de toets  bevestigen, de aanduiding [LoAd] verschijnt.</p>

	<ul style="list-style-type: none"> ⇒ Het kalibratiegewicht voorzichtig in het midden van de zetel plaatsen. ⇒ Afwachten totdat de stabilisatieaanduiding “STABLE” verschijnt. ⇒ Met de toets  bevestigen, de aanduiding [PASS] verschijnt.
	<p>Na succesvol justeren wordt de weegschaal zelfgediagnosticeerd. Tijdens de zelfdiagnose het kalibratiegewicht afnemen, de weegschaal wordt automatisch terug naar de weegmodus omgeschakeld.</p> <p>Ingeval van een justeerfout of een foutief kalibratiegewicht verschijnt een foutmelding - het justeerproces herhalen.</p> <p>Ingeval van een justeerfout of een foutief kalibratiegewicht verschijnt een foutmelding (“Err 4”) op de display, het justeerproces herhalen.</p>

16 Toebehoren

Artikelnummer	Product
MCC-A01	Tas

Printer

De aangesloten printer moet in overeenstemming met de EN60950 (IEC60950) of een gelijkwaardige norm zijn goedgekeurd.