



Vous pouvez choisir parmi nos quatre modèles d'agitateur Vortex robustes dédiés aux mélanges quotidiens

Quatre modèles d'agitateurs Vortex Mini OHAUS vous sont proposés pour effectuer des mélanges fiables à vitesses variables. Le modèle non numérique vous permet d'ajuster la vitesse en continu, tandis que le modèle numérique vous permet de saisir la vitesse et la durée exactes afin de toujours obtenir des résultats reproductibles. Le modèle par impulsions présente une action par impulsions unique qui réduit la génération de chaleur, tout en garantissant un mélange et une désintégration cellulaire plus efficaces. Le modèle à vitesse fixe permet d'exécuter facilement un mélange rapide en une seule sélection pour des applications répétées.

Des caractéristiques uniques :

- Le mode tactile vous permet d'activer le mélange en appuyant sur la tête de la cupule, tandis que le mode continu est recommandé avec des accessoires. Grâce à sa conception robuste, l'unité reste en place quand elle est en marche.
- Les agitateurs numériques et non numériques Vortex robustes vous permettent de contrôler efficacement la vitesse pour assurer une agitation en douceur à bas régime des échantillons ou un mélange vigoureux de type Vortex.
- L'agitateur Vortex à vitesse fixe est une solution économique pour mélanger les échantillons à grande vitesse. Il facilite les traitements répétitifs des échantillons en vous permettant d'exécuter des mélanges efficaces à plein régime.

Mini Agitateur Vortex

Modèle	VXMNFS	VXMNAL	VXMNDG	VXMNPS
Commande	Vitesse fixe	Analogique	Numérique	Impulsions, numérique
Plage de vitesses	2 800 tr/min	300 tr/min à 2 800 tr/min	500 tr/min à 2 800 tr/min	
Orbite	4,9 mm			2,5 mm
Minuterie	Non applicable		1 seconde – 9999 minutes	
Type d'utilisation	Intermittent			
Environnement de travail	de 4 °C à 40 °C, humidité relative de 20 % à 85 %, sans condensation			
Alimentation	230 V, 0,6 A, 50/60 Hz			
Consommation électrique	135 W			
Dimensions (L x P x H)	123 x 210 x 165 mm			
Poids net	4,4 kg			

Autres caractéristiques et équipements standard

Cordon à 3 fils détachable et adaptateur, tête en coupelle et plateau d'accessoires de 7,6 cm pour béchers, fioles, tubes à essai, etc. (inclus sur tous les modèles), support pour microtubes en acier inoxydable pour 12 tubes (inclus seulement sur le modèle par impulsion).

Conformité

- **Sécurité du produit** : EN 61010-1, EN 61010-2-051
- **Compatibilité électromagnétique** : EN 61326-1 Classe A, environnements industriels
- **Marques de conformité** : conformité CE ; RCM ; UKCA ; TÜV SÜD

Accessoires

Réf. article	Description	VXMNFS	VXMNAL	VXMNDG	VXMNPS
30400235	Tête en coupelle	•	•	•	•
30400236	Tête de 7,6 cm	•	•	•	•
30400237	Couvercle de tête d'agitateur de 7,6 cm en caoutchouc	•	•	•	•
30400196	Tête d'agitateur de 8 cm avec couvercle en caoutchouc	•	•	•	•
30400197	Kit de supports de tube avec retenue	S/O	•	•	•
30400198	Kit de supports de microtubes et de plaque microtitre	S/O	•	•	•
30400199	Kit pour plaque microtitre avec retenue	S/O	•	•	•
30400200	Kit pour microtubes avec retenue	S/O	•	•	•
30400201	Pack d'inserts en mousse	S/O	•	•	•
30400202	Support pour 1 tube	S/O	•	•	•
30400203	Adaptateur de support pour 1 tube vortex Genie	S/O	•	•	•
30400204	Support pour microtubes de 0,5 ml	S/O	•	•	•
30400205	Support pour microtubes de 1,5 ml à 2 ml	S/O	•	•	•
30400206	Support pour tubes de 1,5 ml à 2 ml en acier inoxydable	S/O	•	•	•
30400207	Support pour ampoule à décanter (15 mm à 17 mm)	S/O	•	•	•
30400208	Support pour ampoule à décanter (10 mm à 17 mm)	S/O	•	•	•
30400227	Retenue pour inserts	S/O	•	•	•
30400228	Harnais pour récipient, pack de 2	S/O	•	•	•
30400229	Support pour tubes de 9 mm à 13 mm, pack de 2	S/O	•	•	•
30400230	Support pour tubes de 14 mm à 19 mm, pack de 2	S/O	•	•	•
30400231	Support pour tubes de 20 mm à 25 mm, pack de 2	S/O	•	•	•
30400232	Support pour microtubes, pack de 2	S/O	•	•	•
30400233	Support pour plaque microtitre, pack de 2	S/O	•	•	•
30400234	Insert plat en mousse, pack de 2	S/O	•	•	•

Dimensions

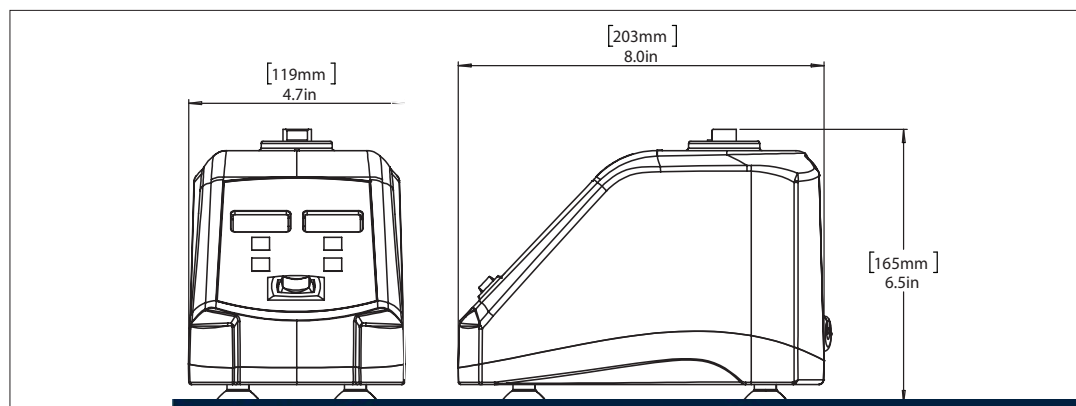

775156_C 20230118 © Copyright OHAUS Corporation

